

中学1年生 男子軽量の部 (50kg以下) 60名 【第四試合場】

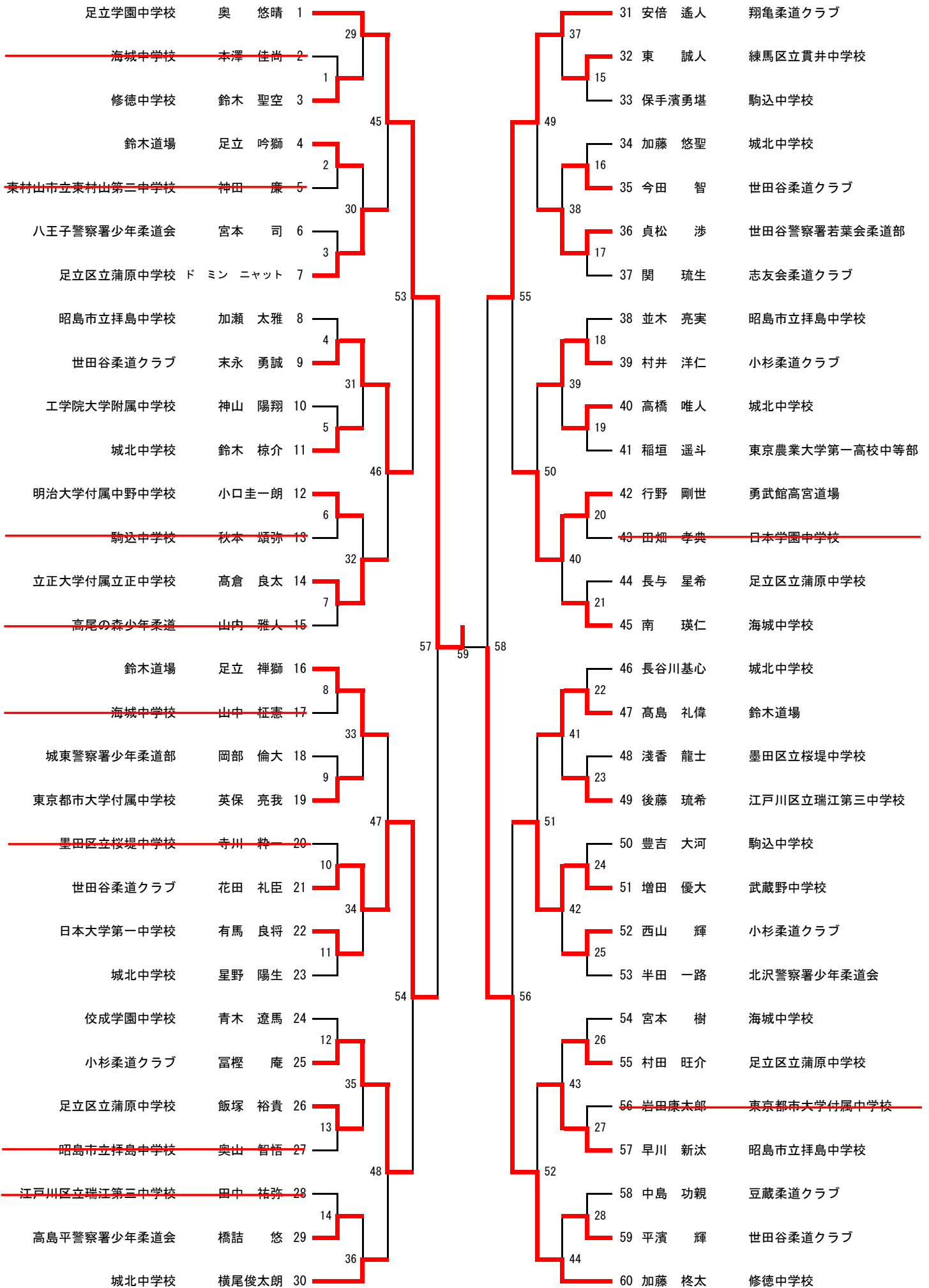

中学1年生 男子中量の部 (50kgを超えて55kg以下) 36名 【第五試合場】

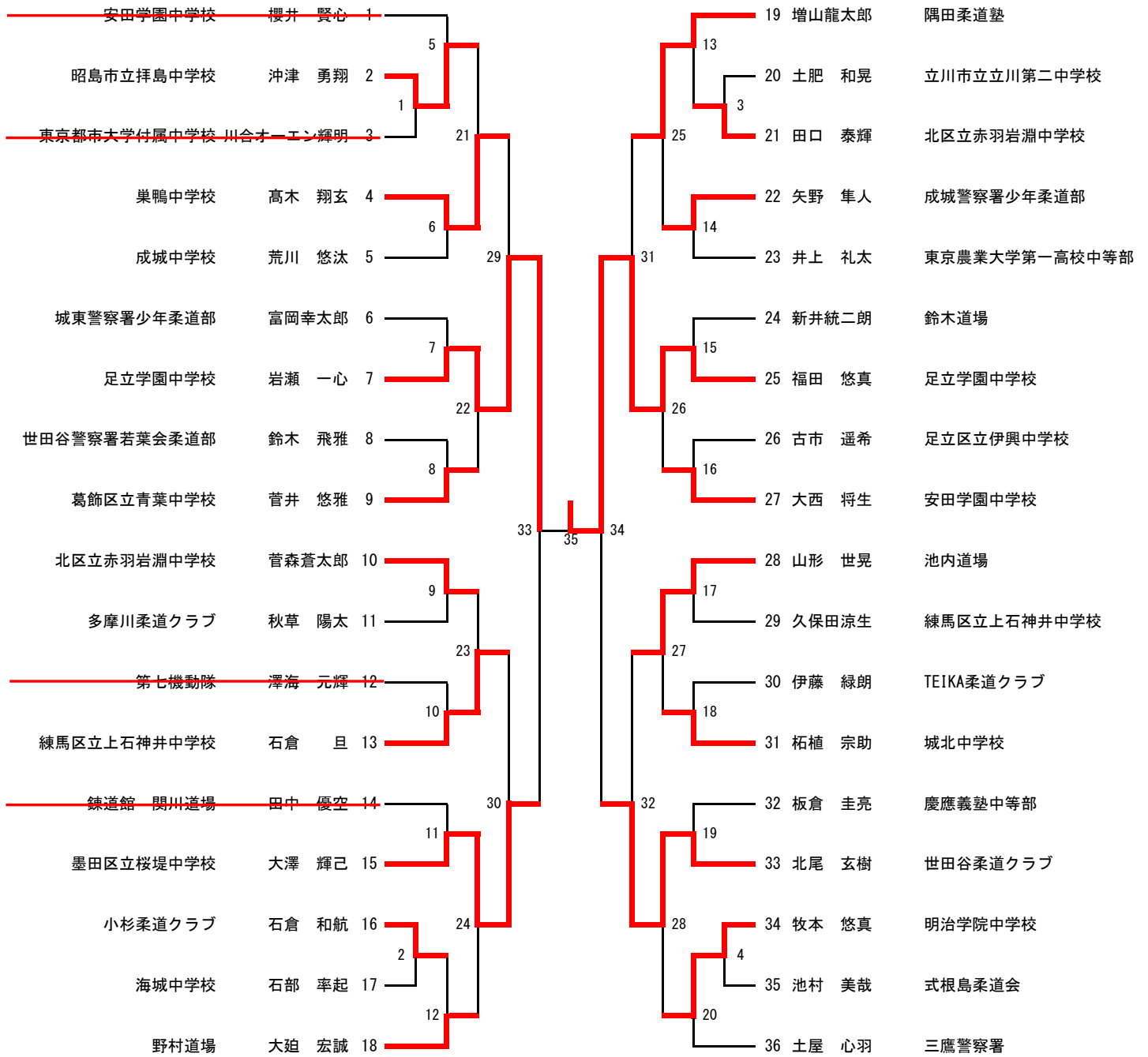

中学1年生 男子重量の部 (55kgを超えて66kg以下) 55名 【第一試合場】

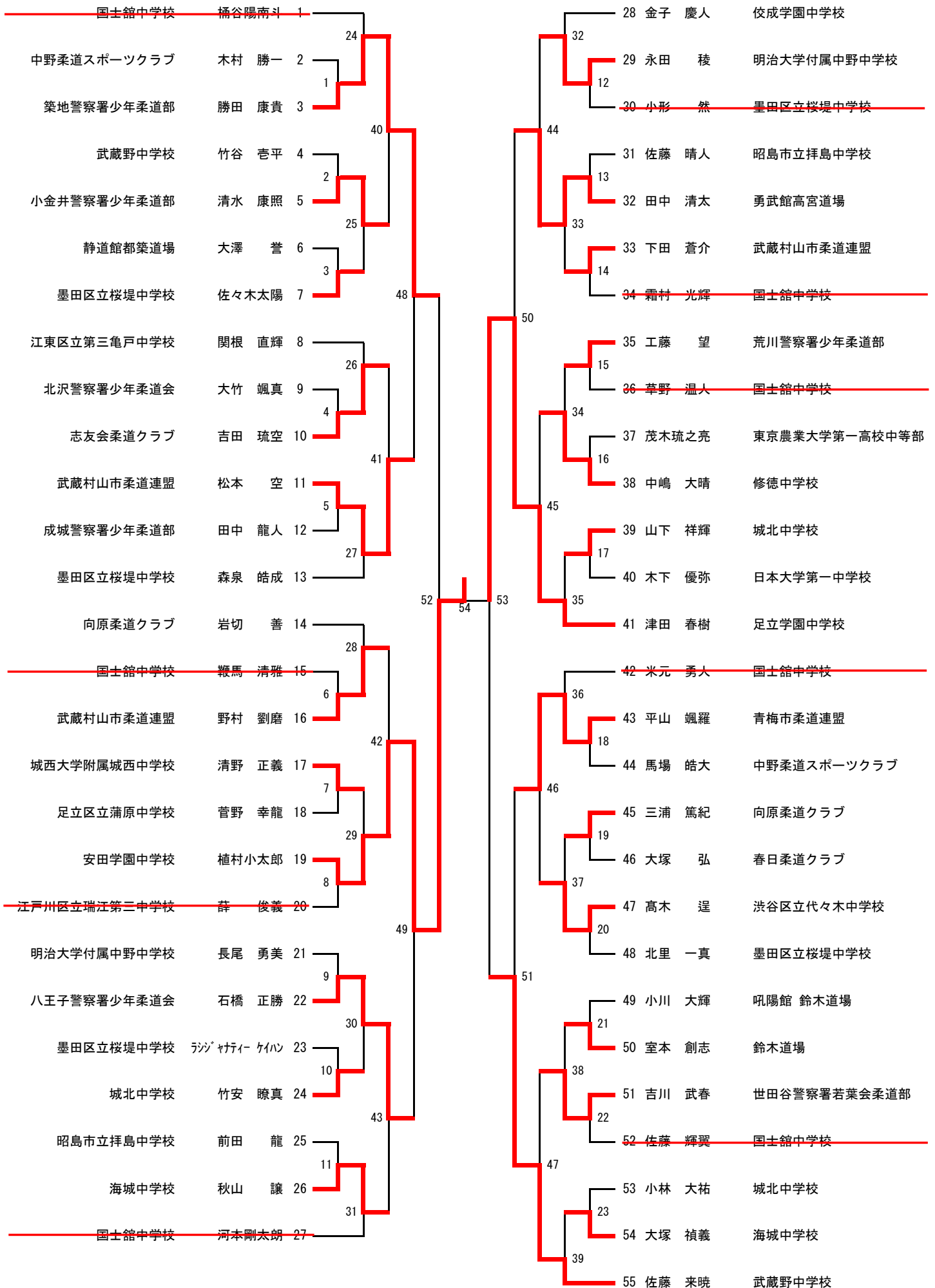



中学1年生 男子超重量の部 (66kg超) 51名 【第二試合場】

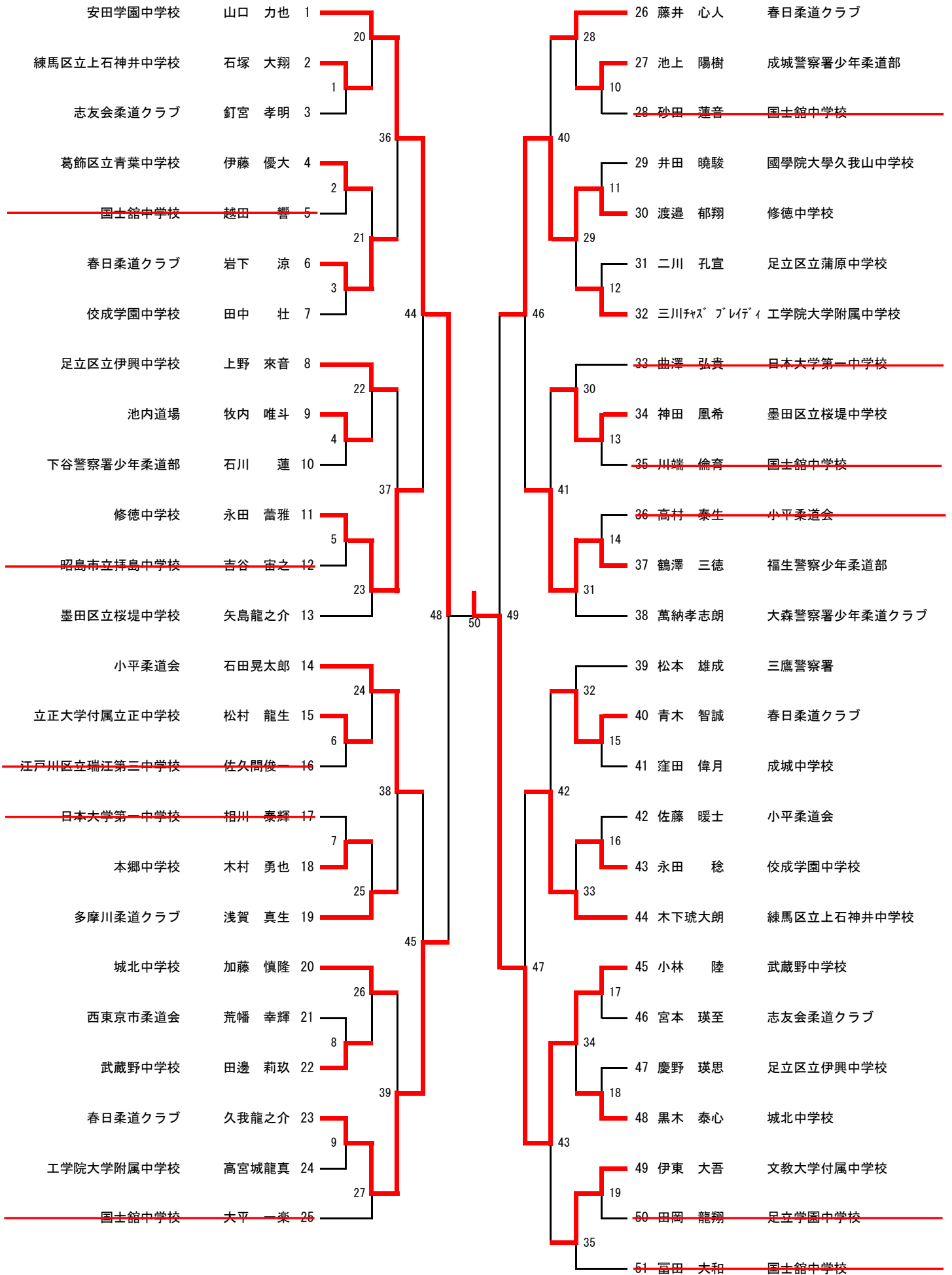



中学2年生 男子軽量の部 (55kg以下) 63名 【第三試合場】

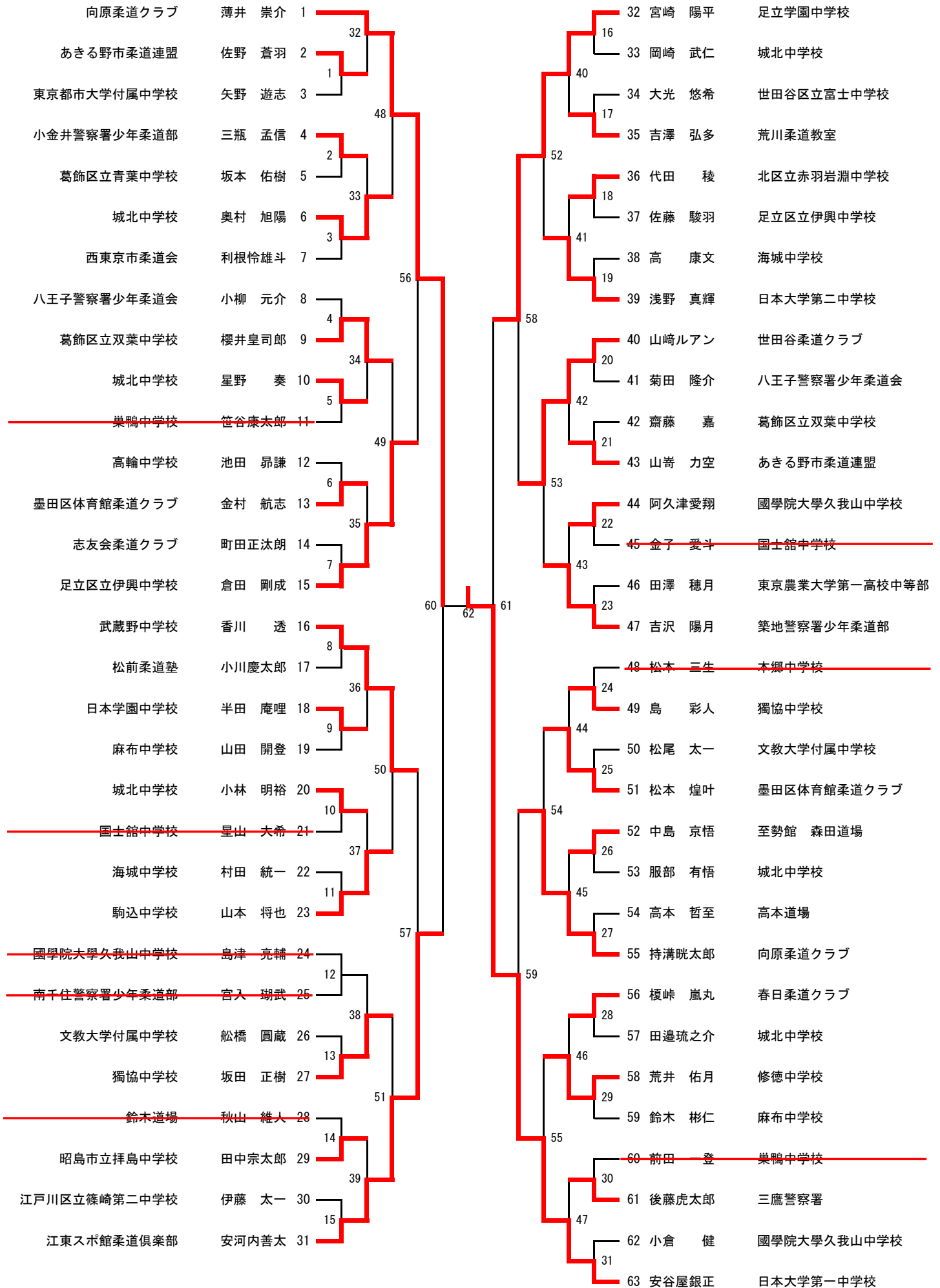

中学2年生 男子中量の部 (55kgを超えて60kg以下) 40名 【第六試合場】

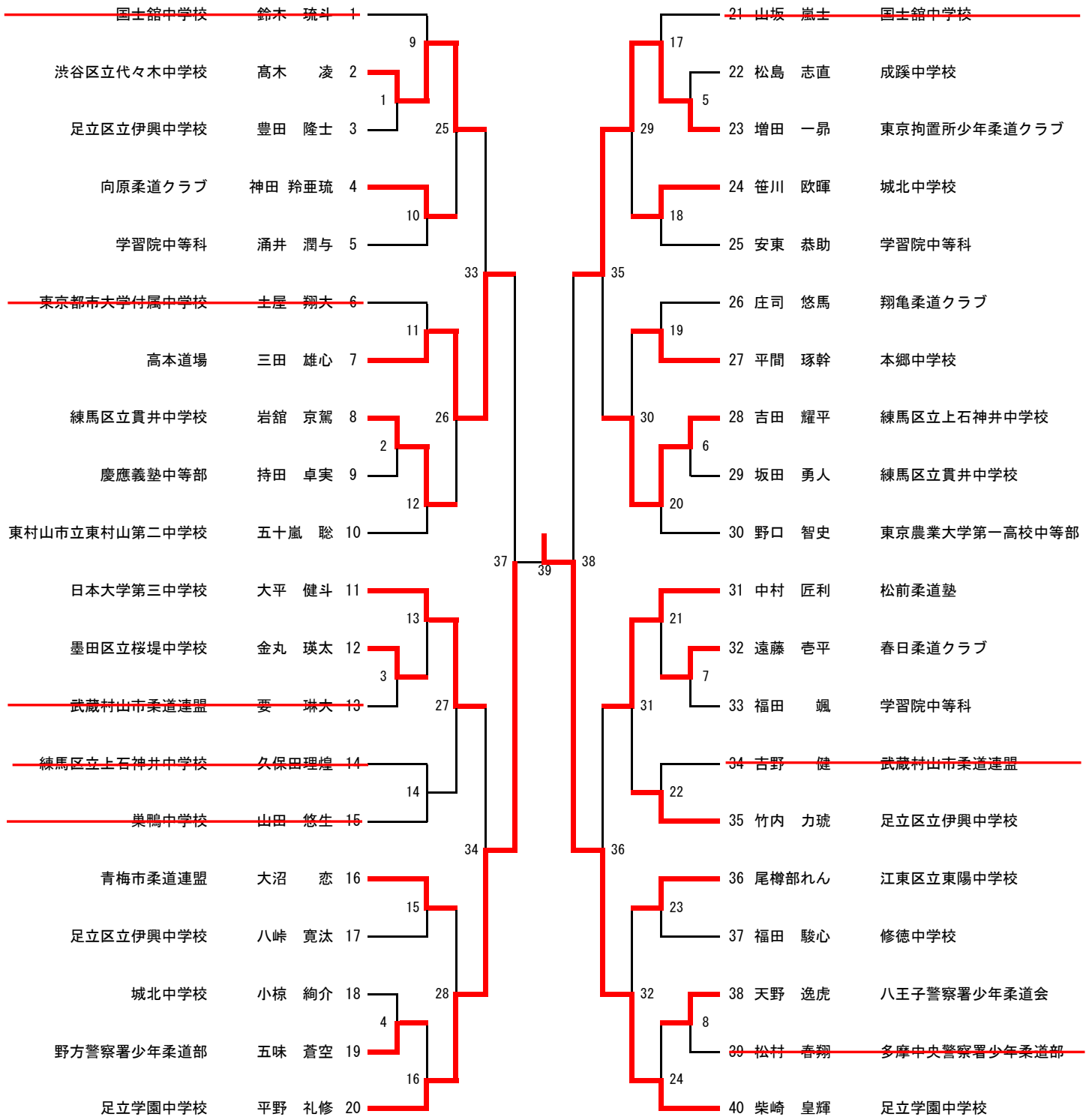





中学2年生 男子重量の部 (60kgを超えて73kg以下) 38名 【第六試合場】

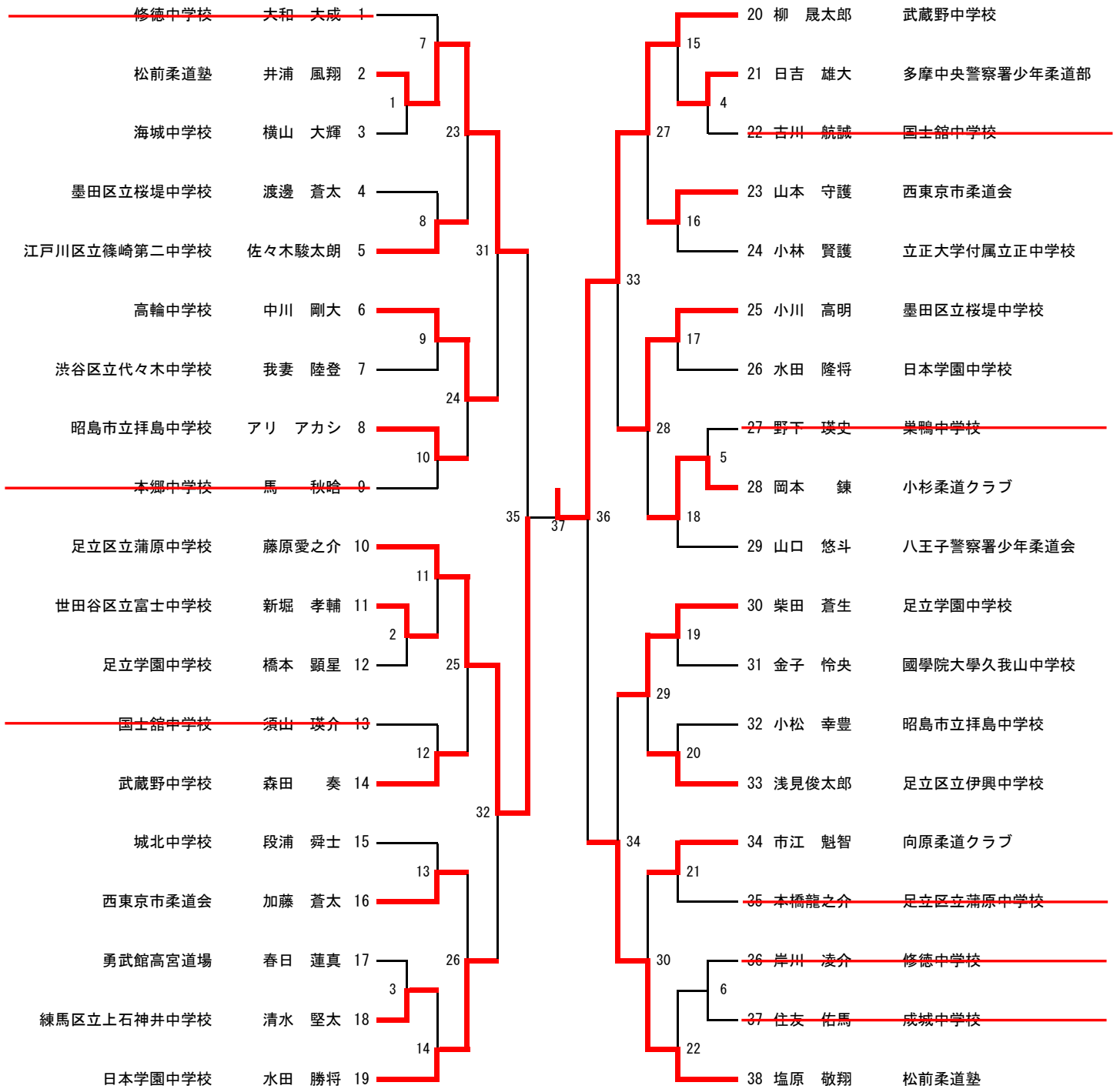



中学2年生 男子超重量の部 (73kg超) 53名 【第五試合場】

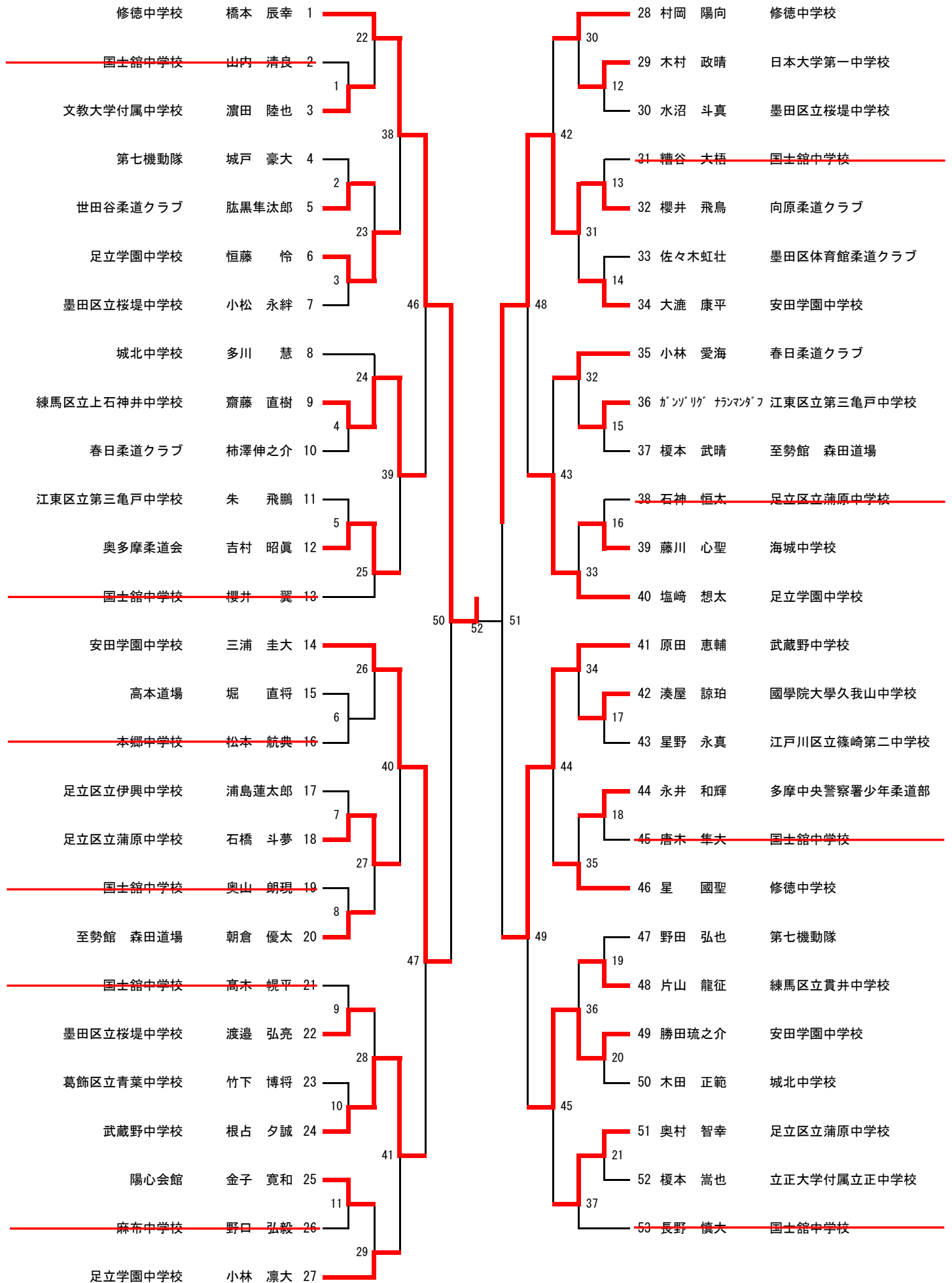

中学3年生 男子軽量の部 (60kg以下) 21名 【第一試合場】

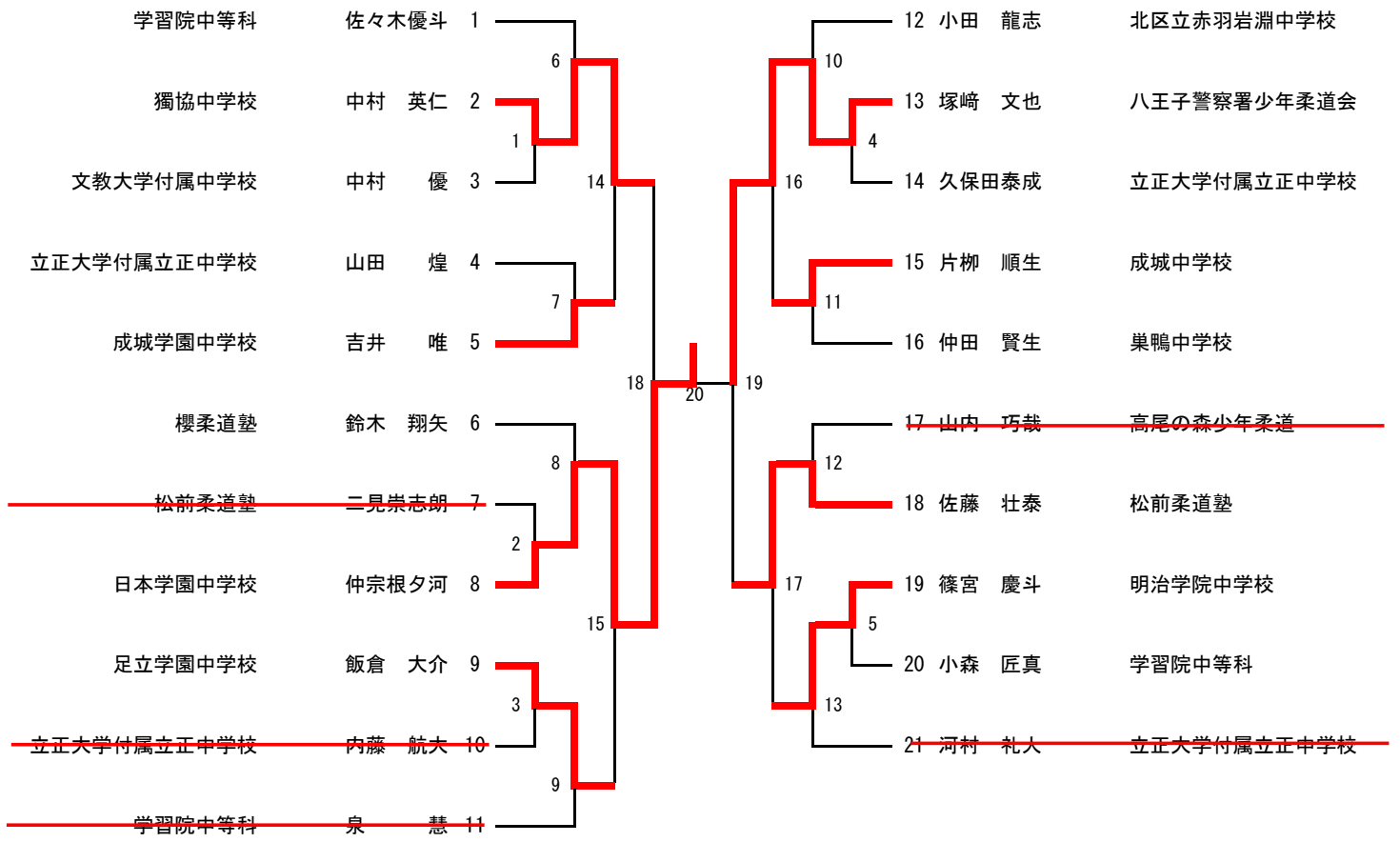

中学3年生 男子中量の部 (60kgを超えて66kg以下) 20名 【第四試合場】

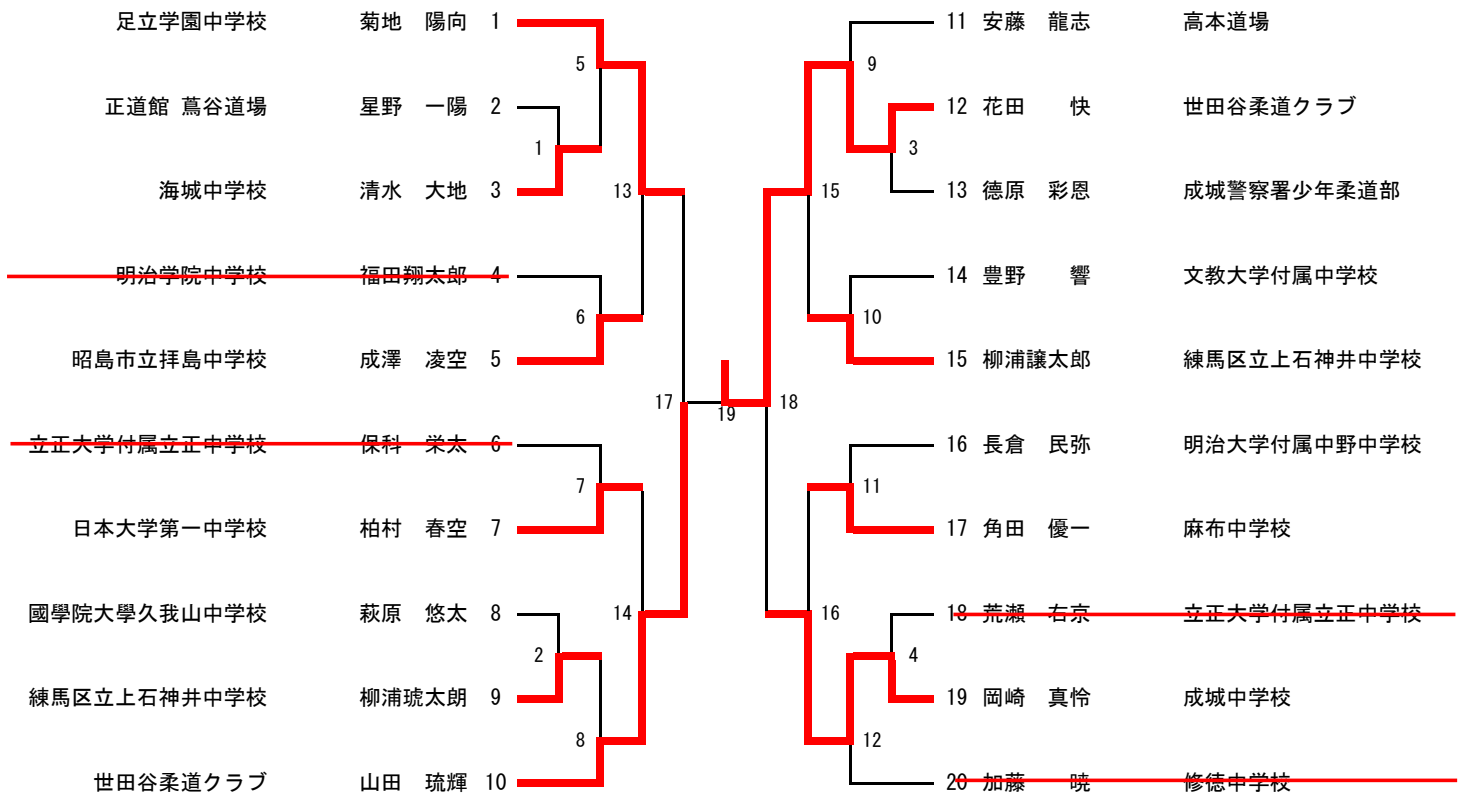

中学3年生 男子重量の部（66kgを超えて81kg以下） 13名 【第三試合場】

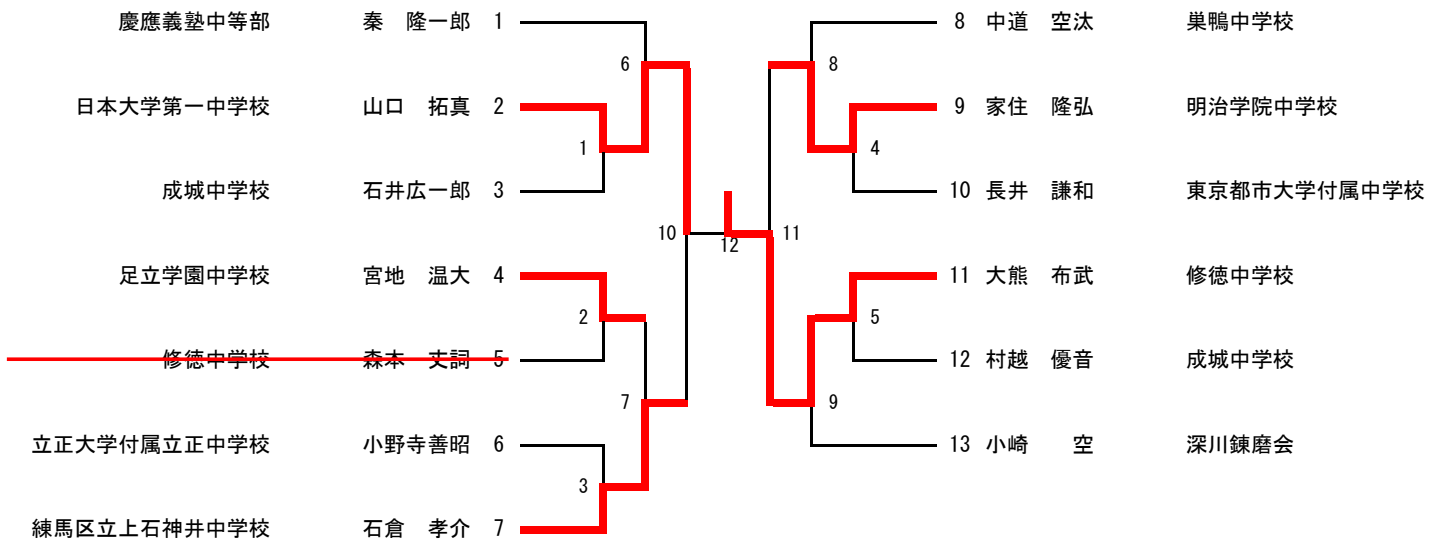

中学3年生 男子超重量の部 (81kg超) 15名 【第一試合場】

