

中学1年生 男子軽量 (75名) 50kg以下 第四試合場

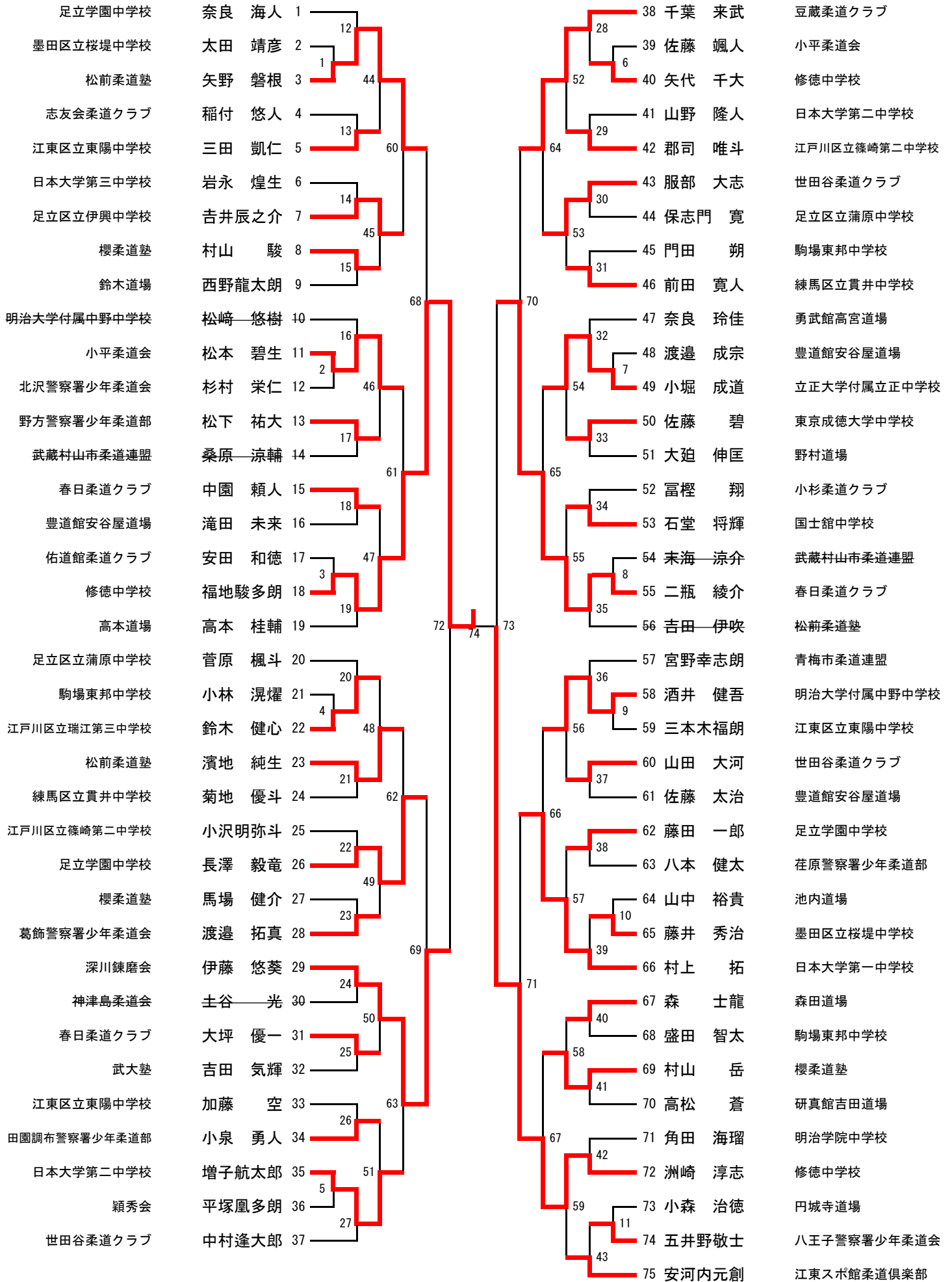

中学1年生 男子中量 (36名) 50~55kg 第六試合場

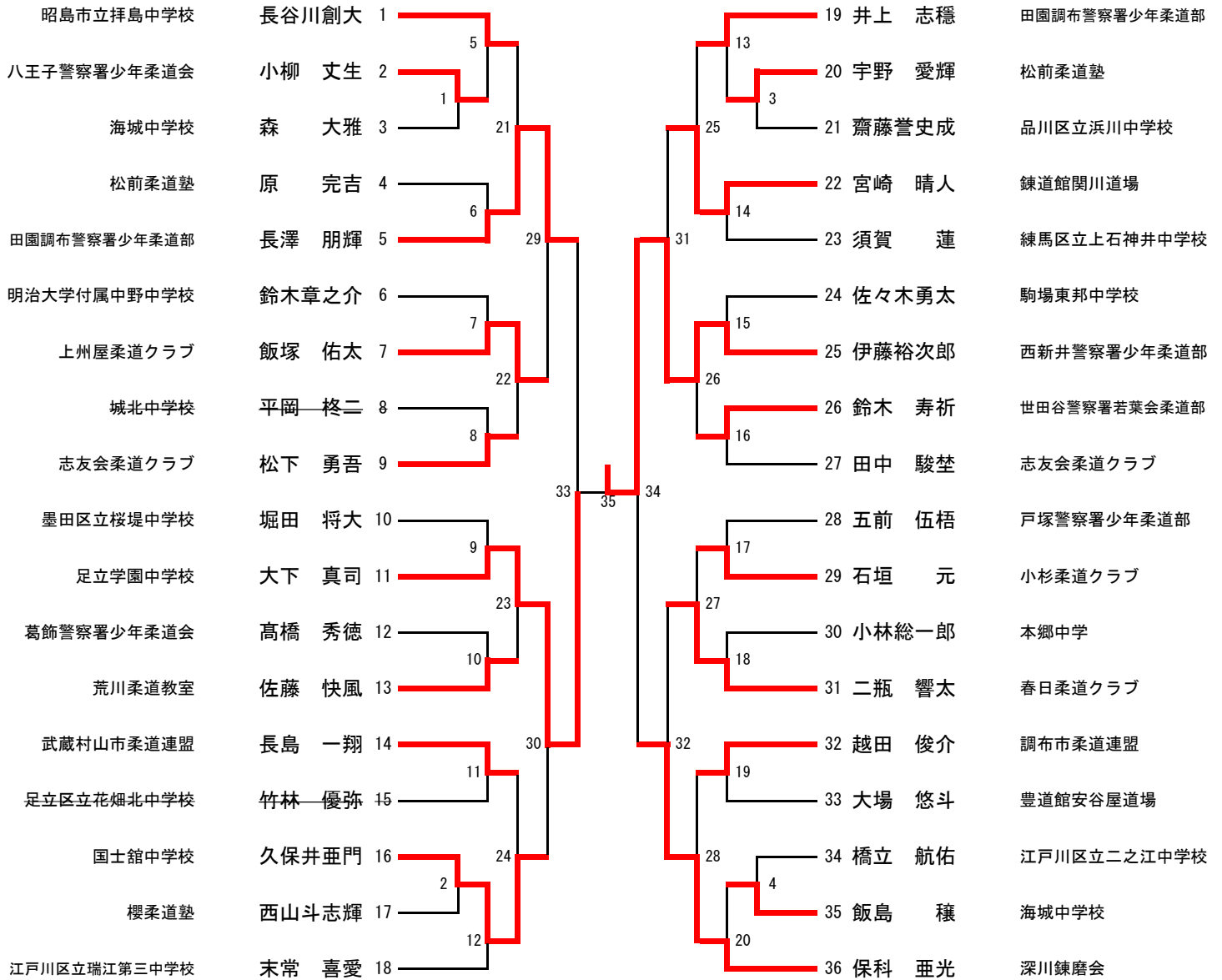

中学1年生 男子重量 (33名) 55~66kg 第二試合場

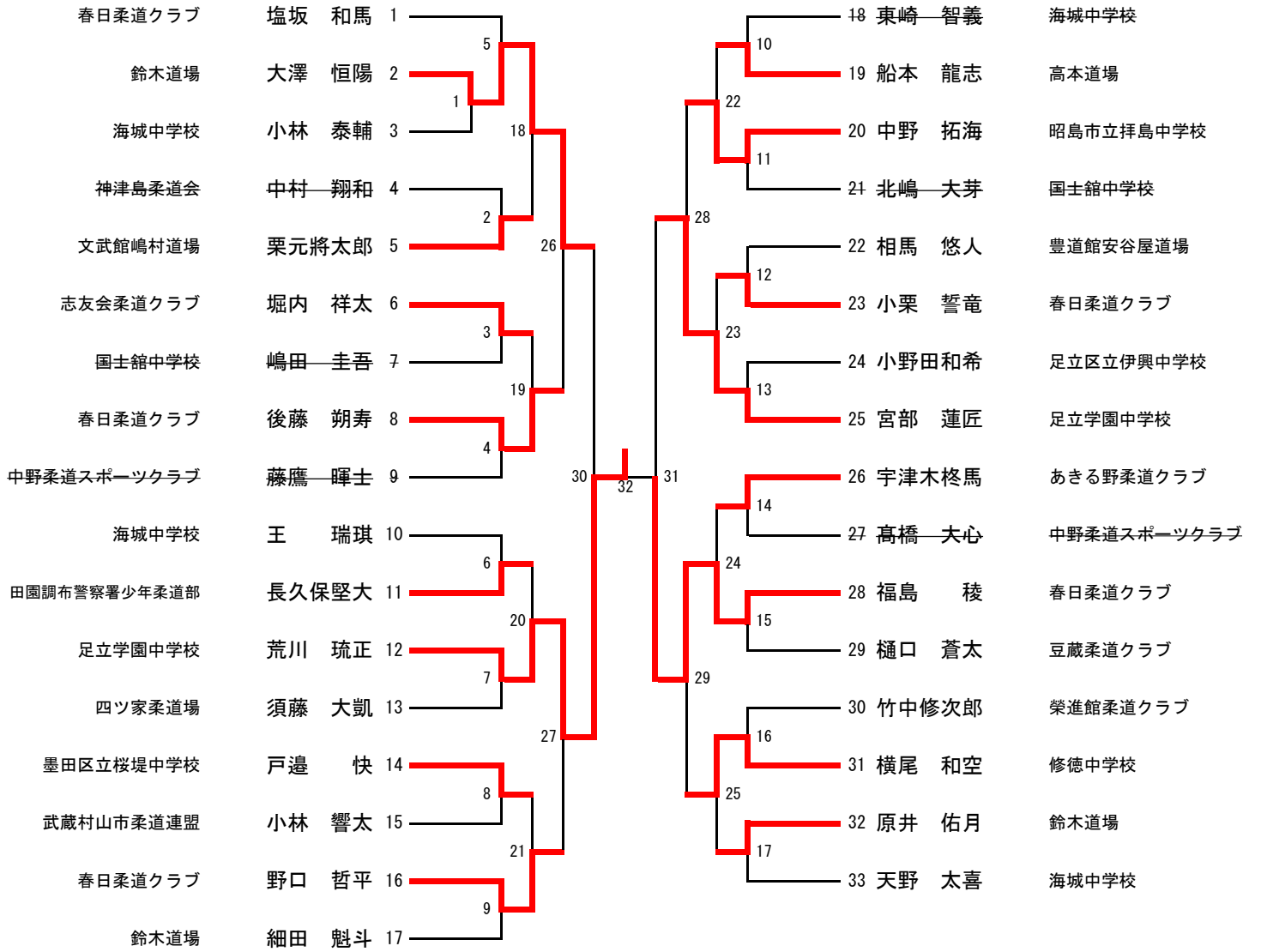

中学1年生 男子超重量 (57名) 66kg以上 第三試合場

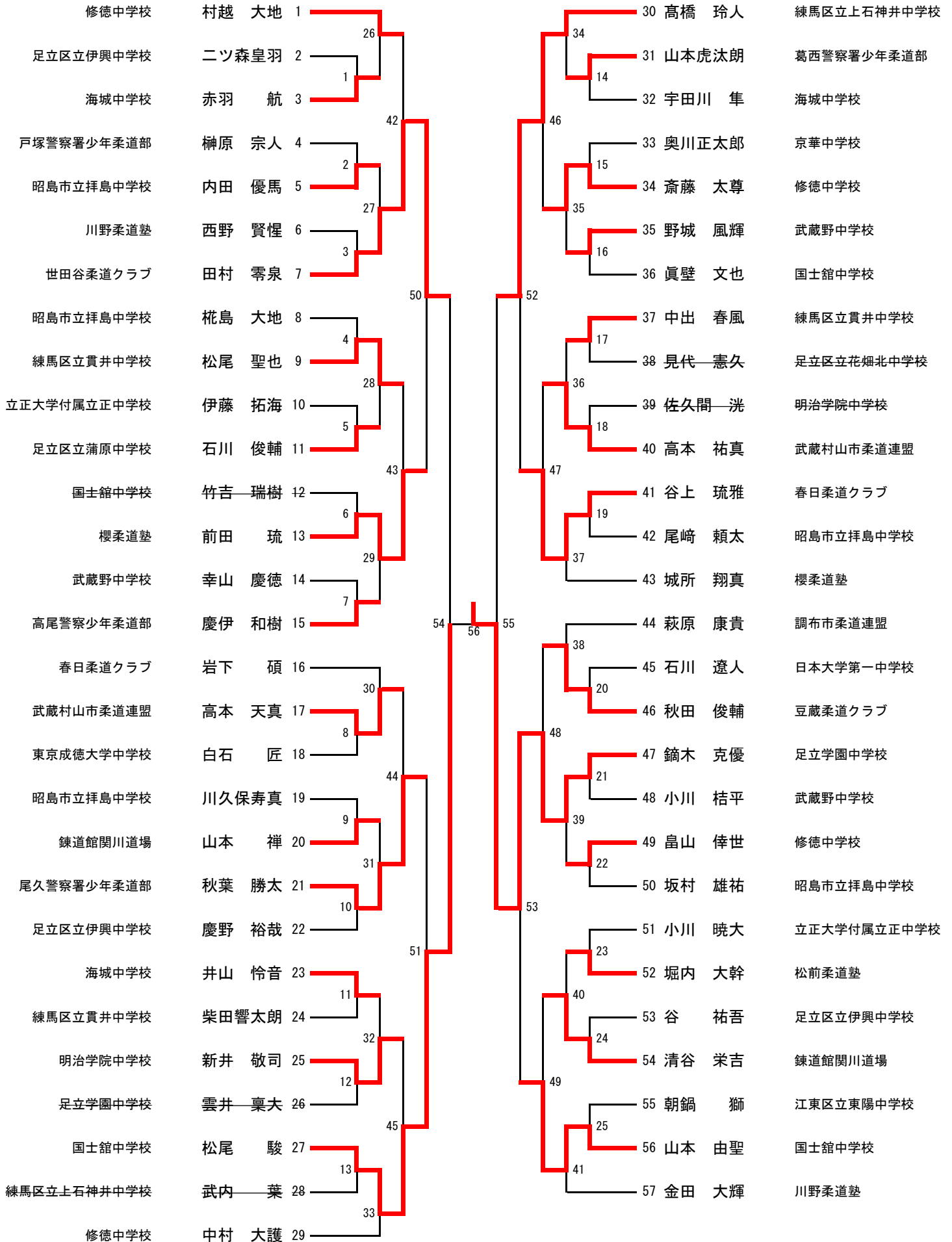

中学2年生 男子軽量 (46名) 55kg以下 第一試合場

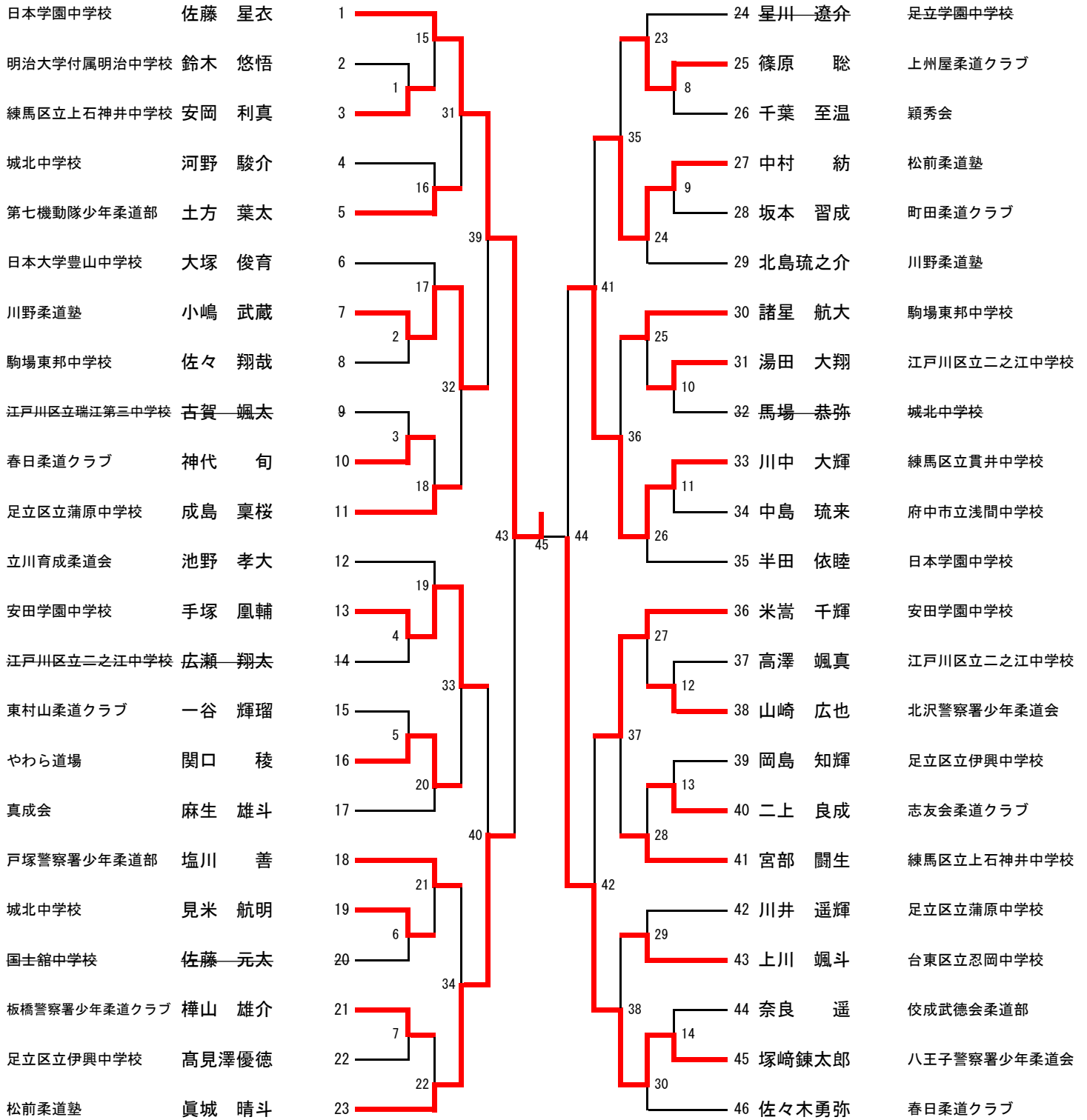

中学2年生 男子中量 (31名) 55~60kg 第一試合場

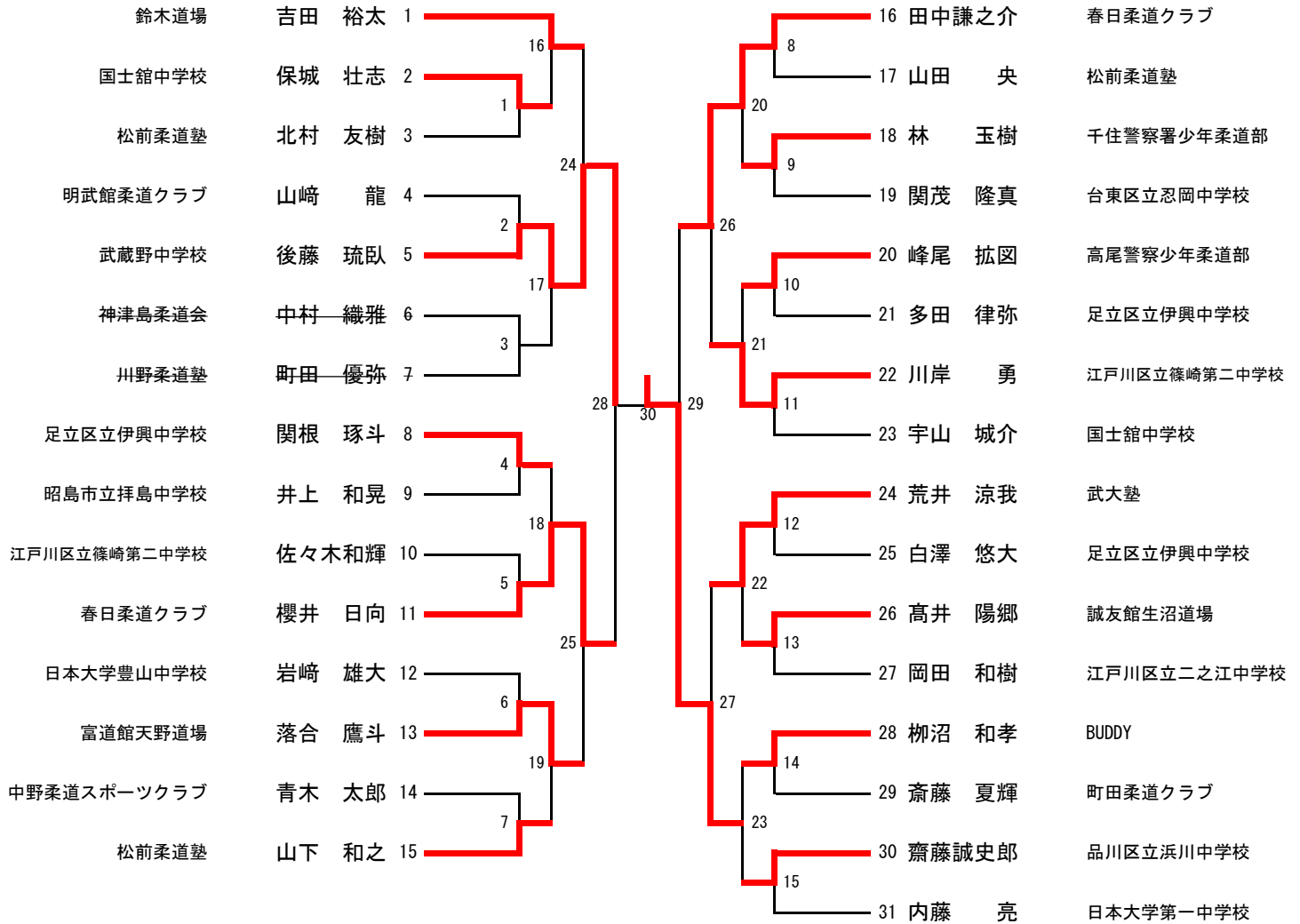

中学2年生 男子重量 (47名) 60~73kg 第五試合場

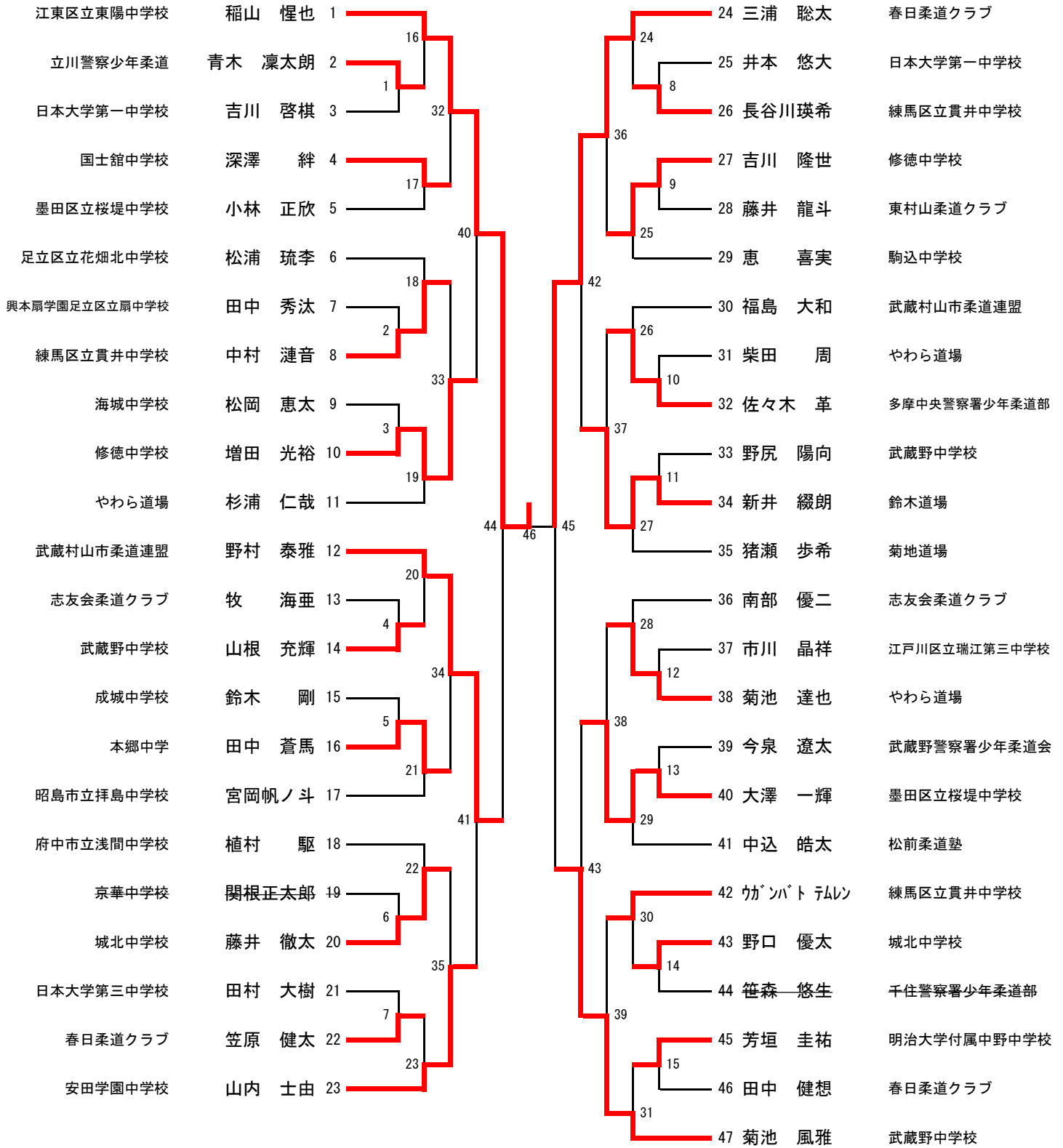

中学2年生 男子超重量 (50名) 73kg以上 第二試合場

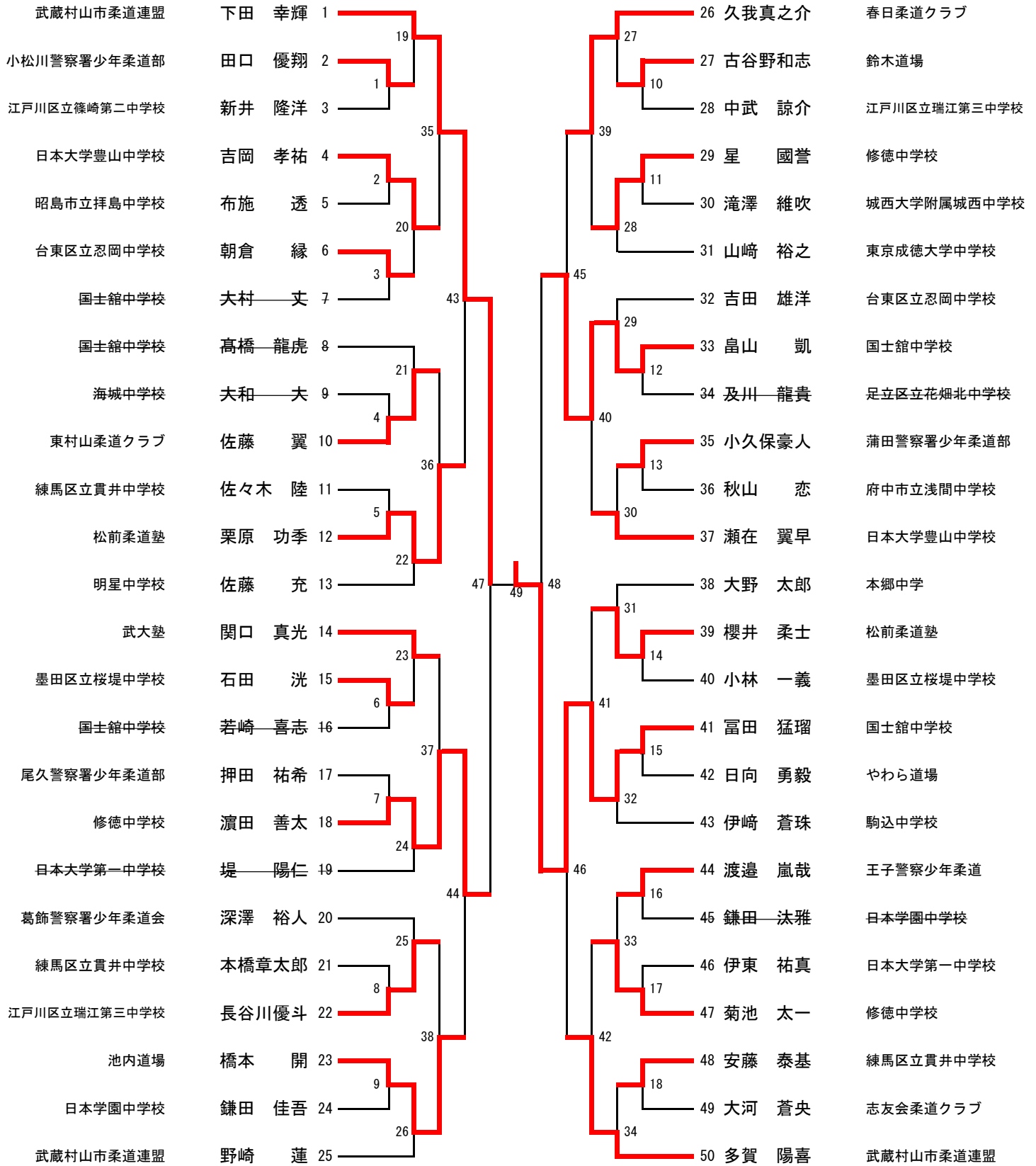

中学3年生 男子軽量 (26名) 60kg以下 第六試合場

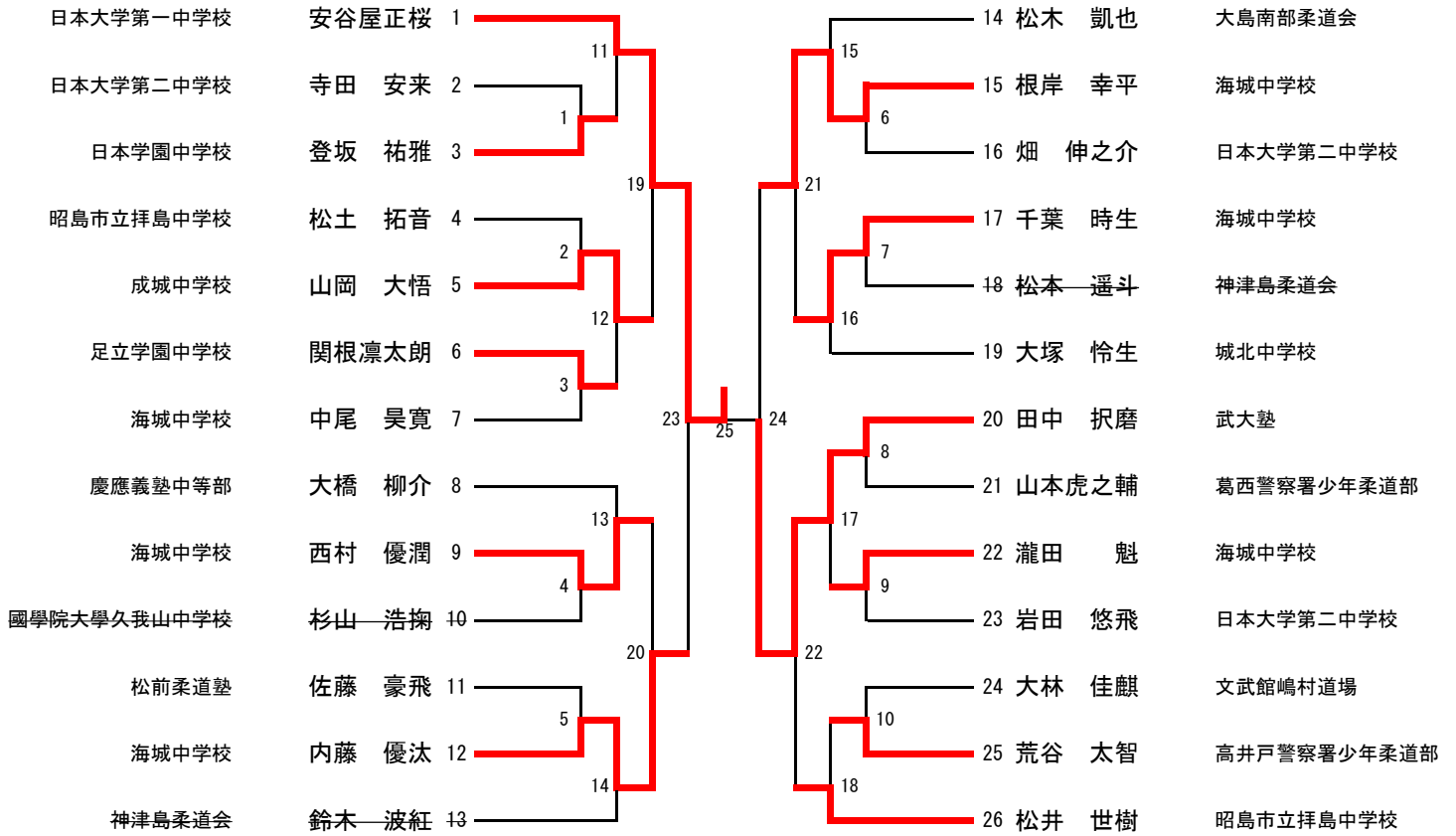

中学3年生 男子中量 (22名) 60~66kg 第五試合場

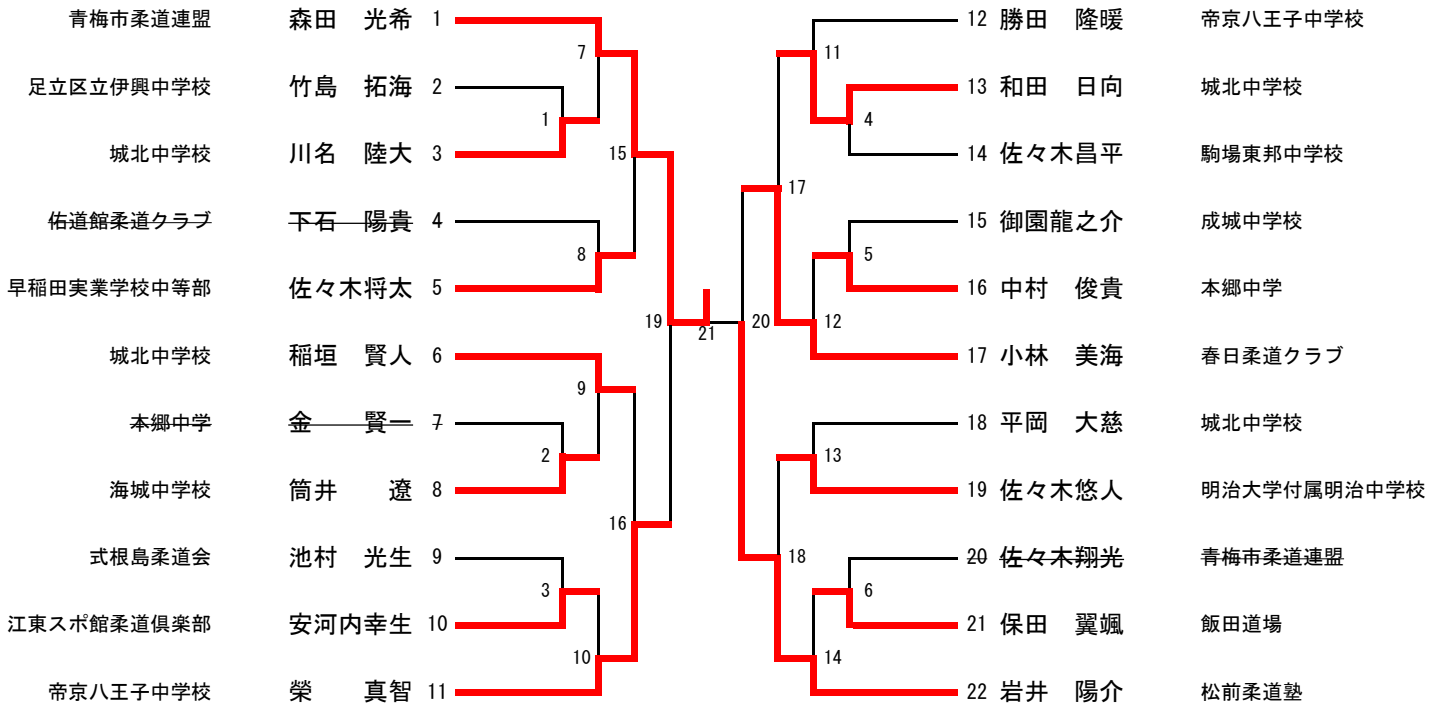

中学3年生 男子重量 (24名) 66~81kg 第三試合場

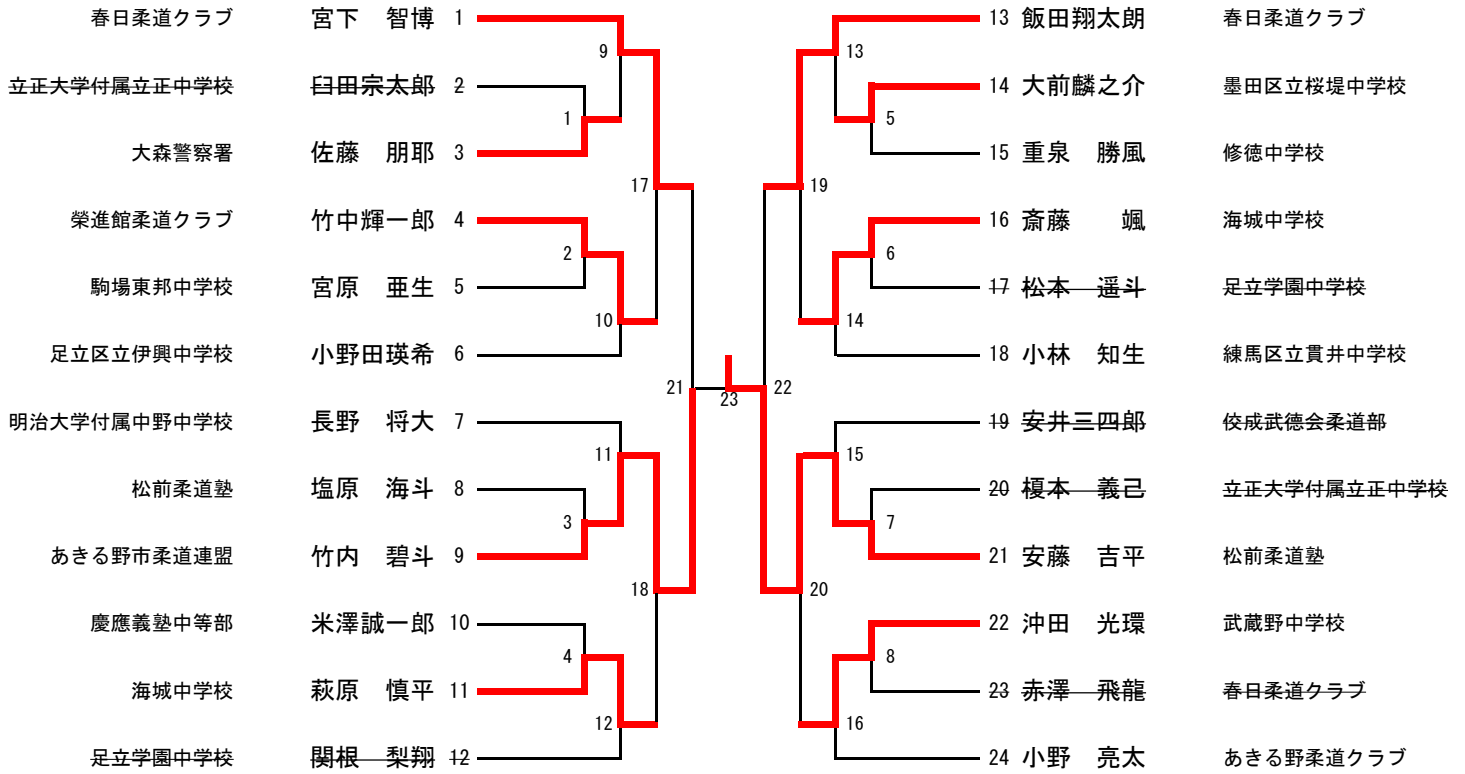

中学3年生 男子超重量 (21名) 81kg以上 第六試合場

