

女子44kg級

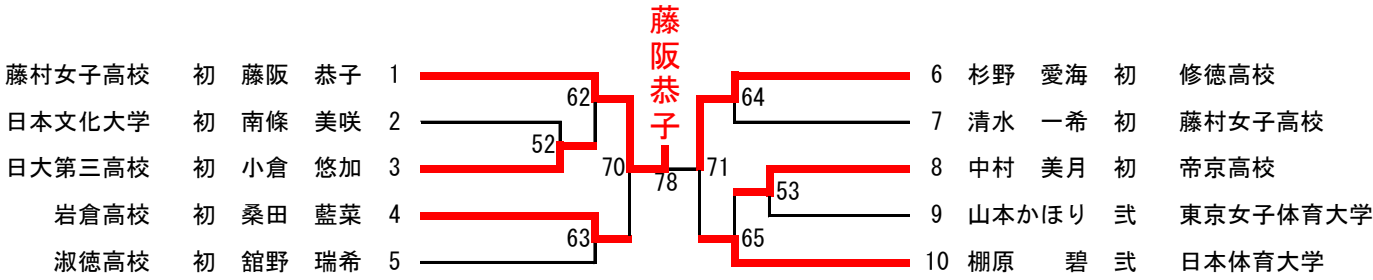

全日本ジュニア柔道体重別選手権大会出場選手決定戦 (第76試合の勝者が決定者)



女子48kg級

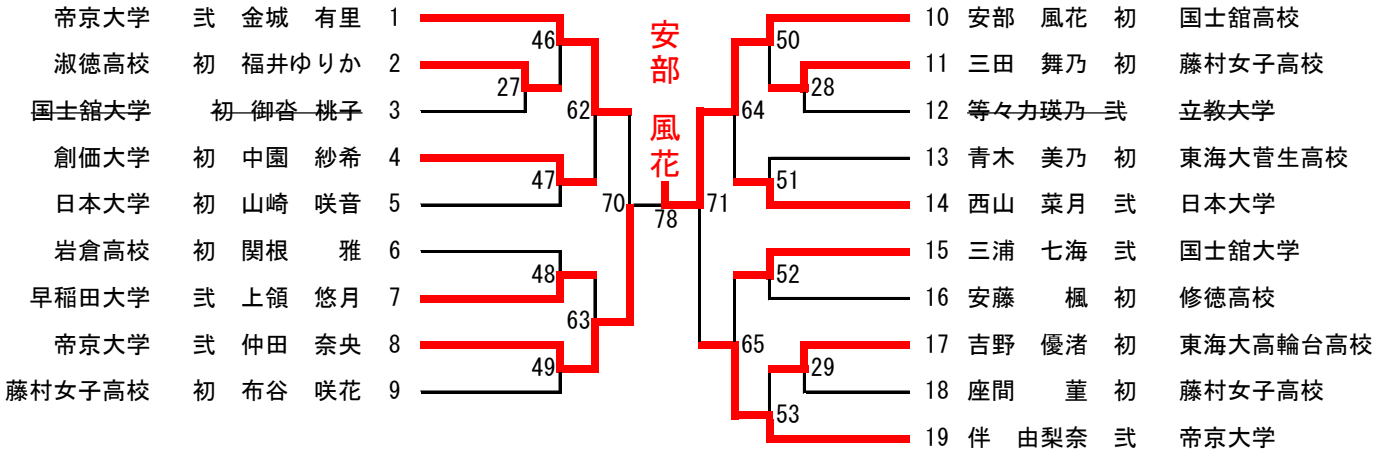

全日本ジュニア柔道体重別選手権大会出場選手決定戦 (第76試合の勝者が決定者)



女子52kg級

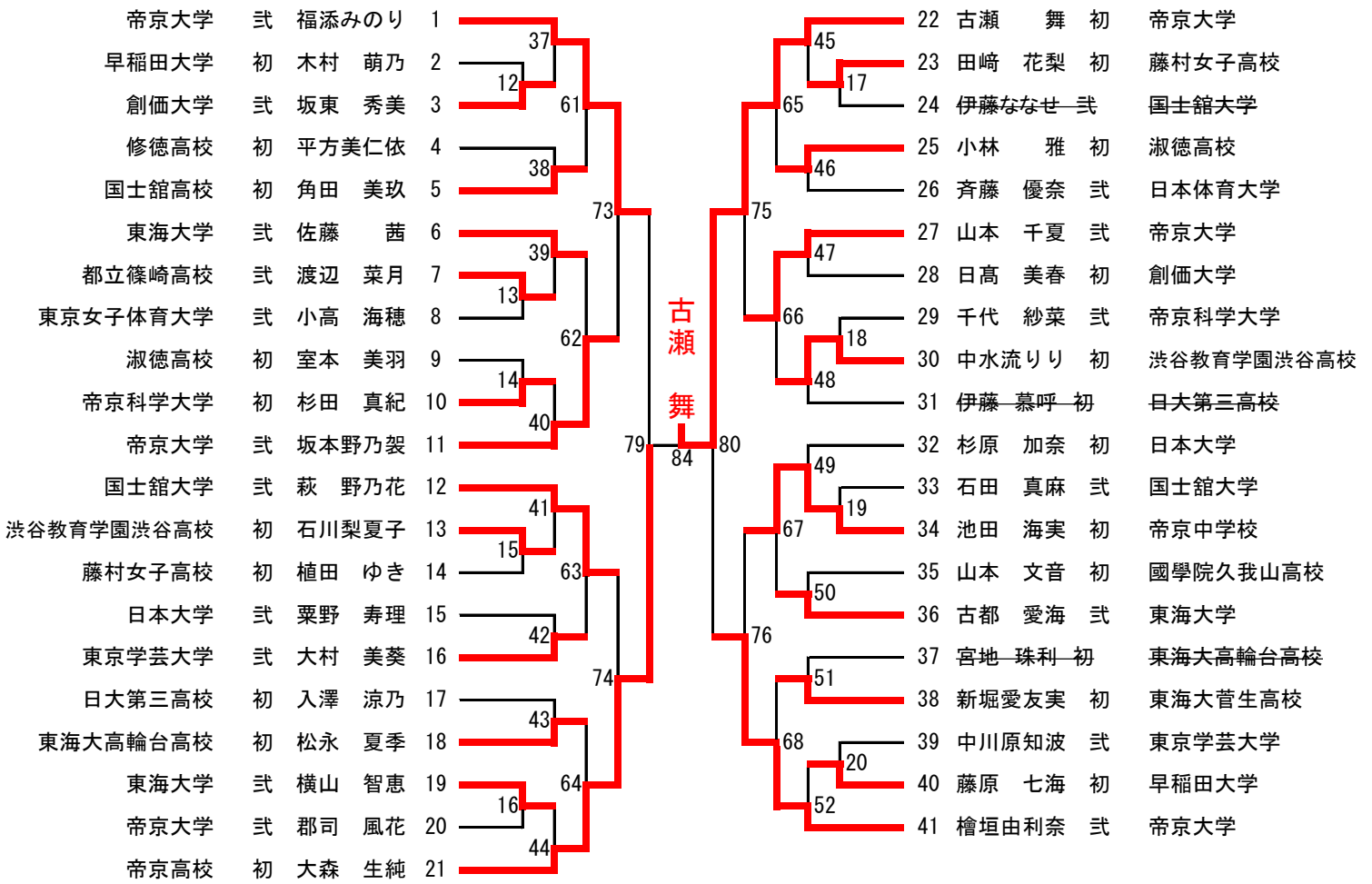

全日本ジュニア柔道体重別選手権大会出場選手決定戦（第82試合の勝者が決定者）

帝京大学 弐 福添みのり 1 No.79の敗者 ————— 82 ————— No.80の敗者 41 檜垣由利奈 弐 帝京大学

女子57kg級

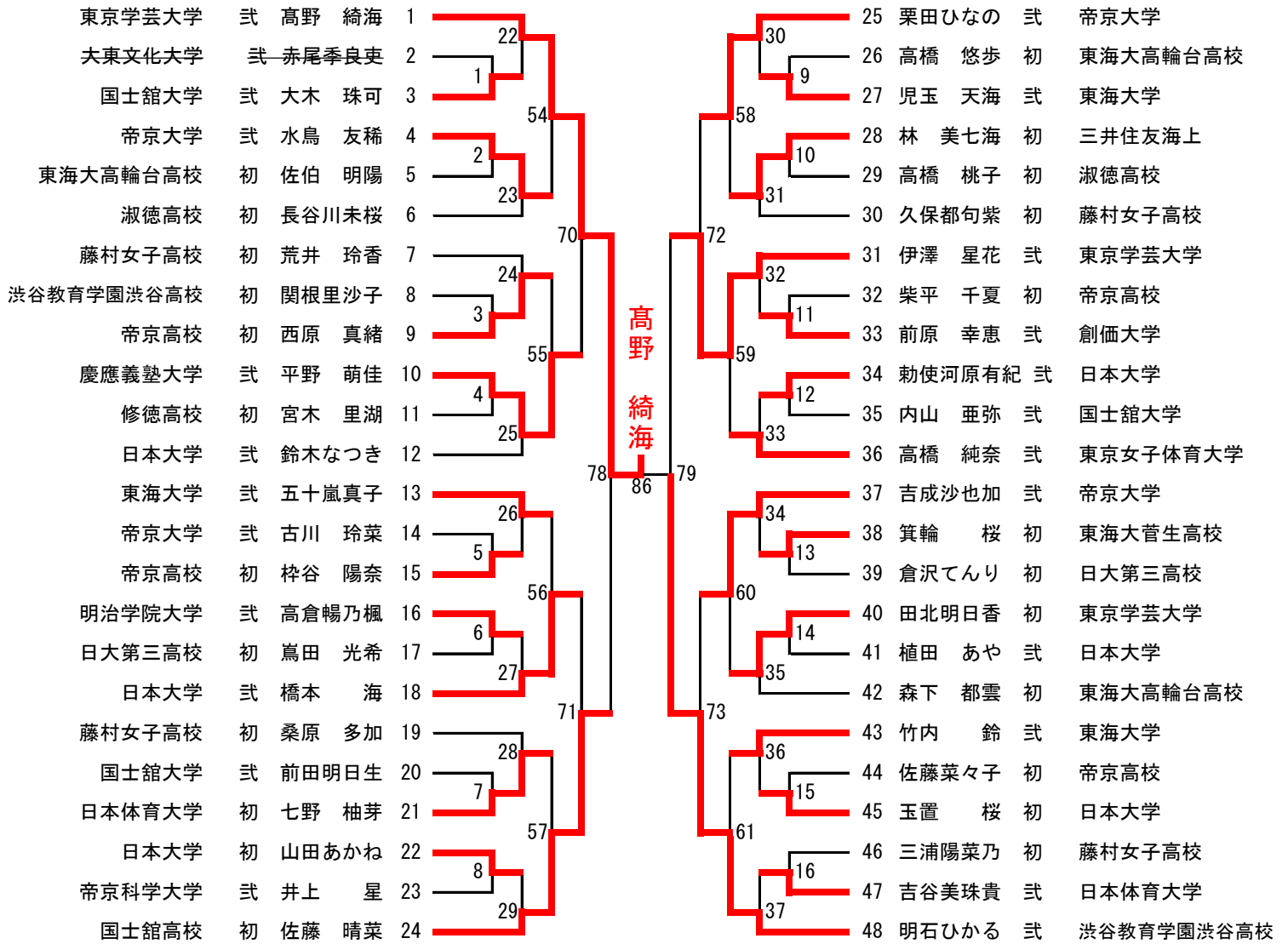

全日本ジュニア柔道体重別選手権大会出場選手決定戦（第84試合の勝者が決定者）

国士舘高校 初 佐藤 晴菜 24 No.78の敗者 ┌ └ No.79の敗者 31 伊澤 星花 弐 東京学芸大学
└ ┌ 84

女子63kg級

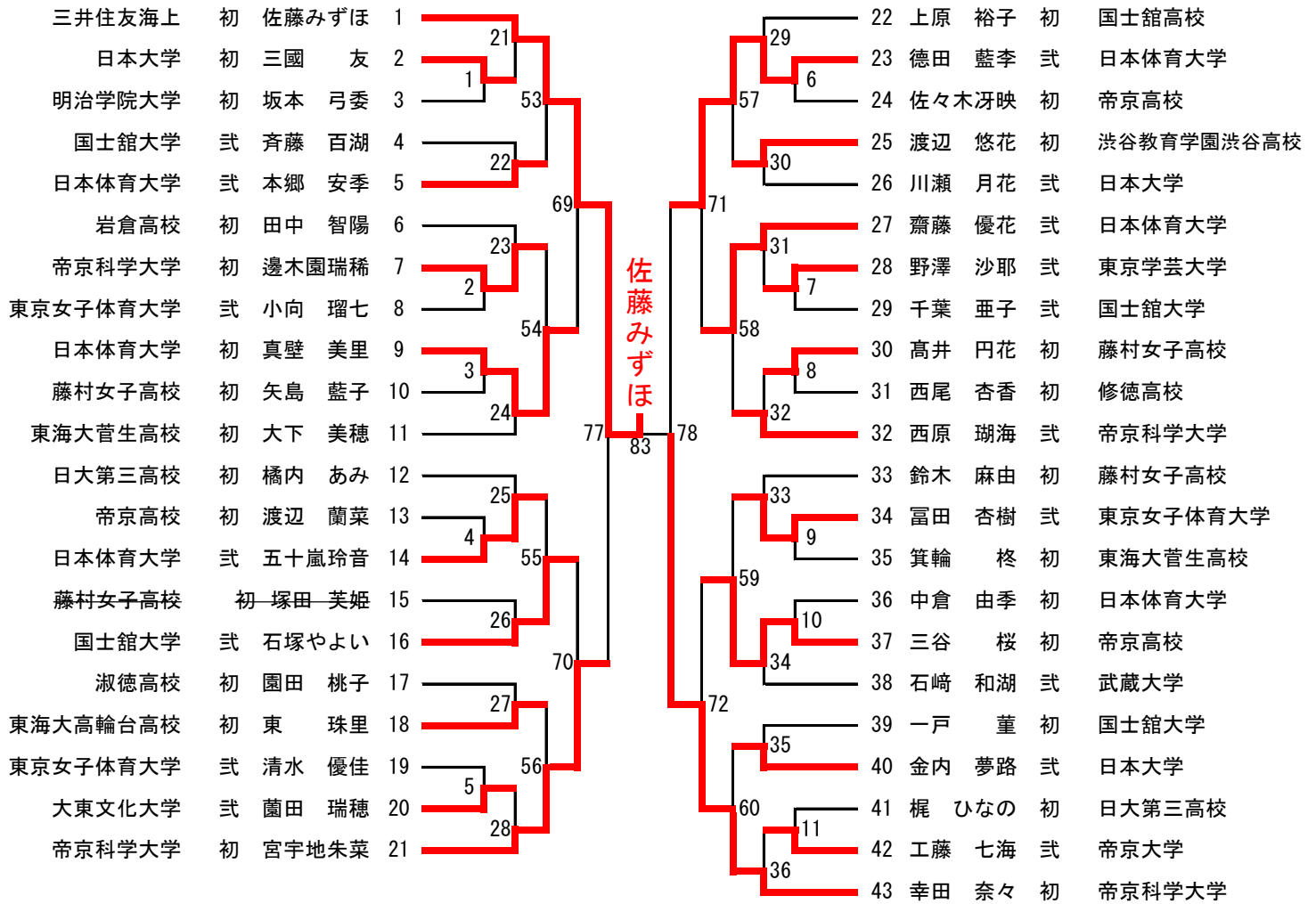

全日本ジュニア柔道体重別選手権大会出場選手決定戦（第81試合の勝者が決定者）

帝京科学大学 初 宮宇地朱菜 21 No.77の敗者 81 No.78の敗者 23 徳田 藍李 弐 日本体育大学

女子70kg級

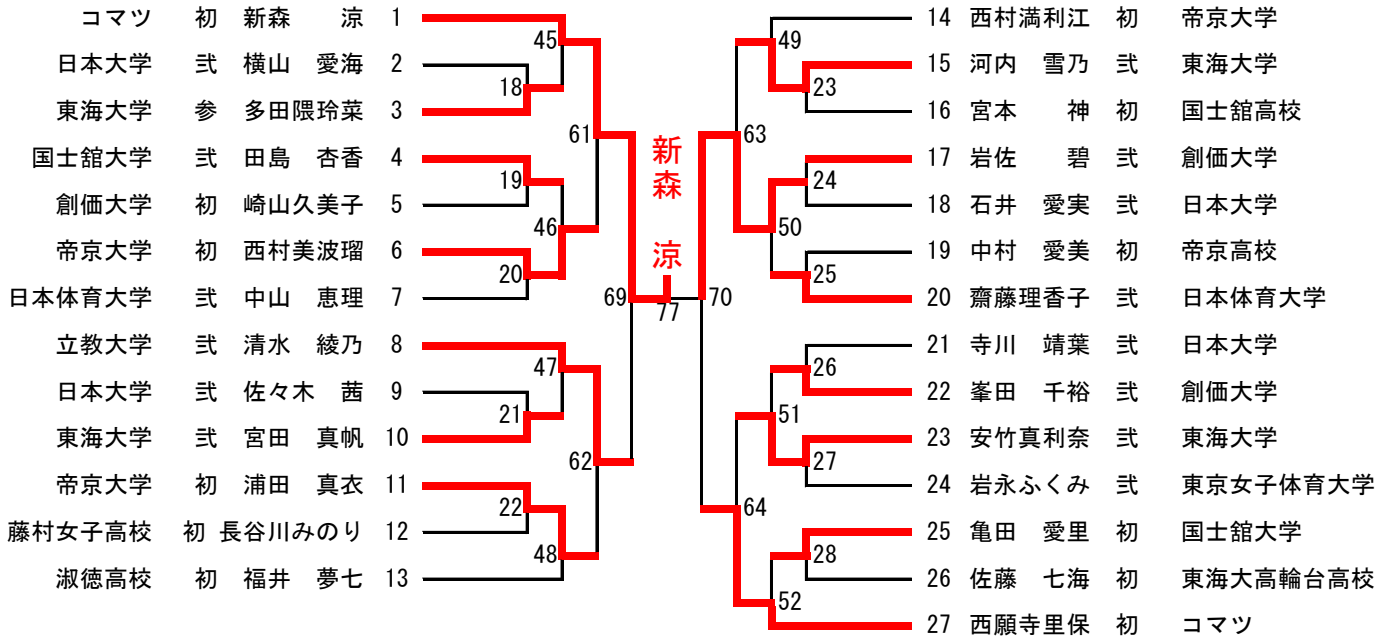

全日本ジュニア柔道体重別選手権大会出場選手決定戦（第75試合の勝者が決定者）

立教大学 弐 清水 綾乃 8 No.69の敗者 ———— 75 ———— No.70の敗者 27 西願寺里保 初 コマツ

女子78kg級

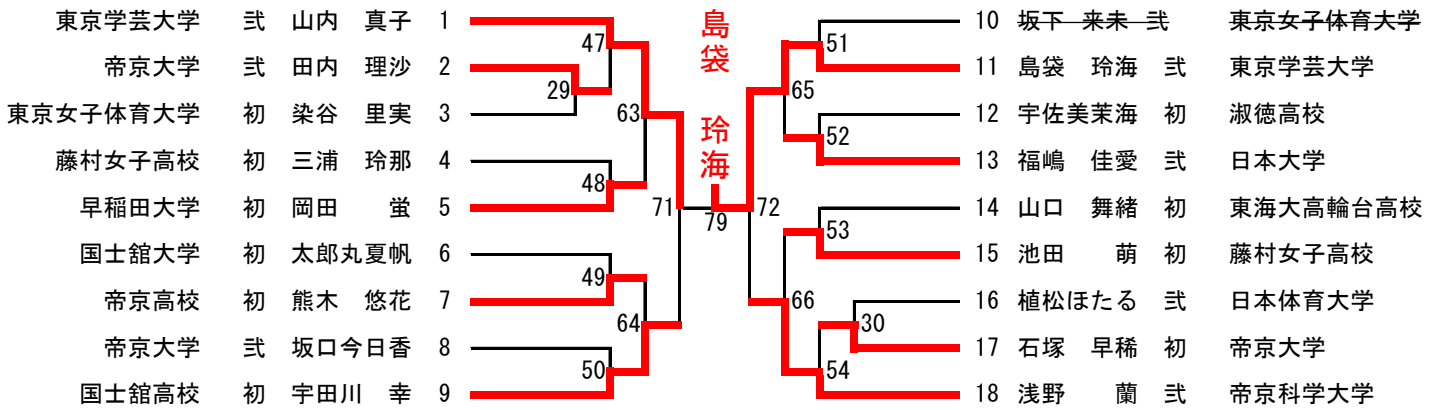

全日本ジュニア柔道体重別選手権大会出場選手決定戦（第77試合の勝者が決定者）



女子78kg超級

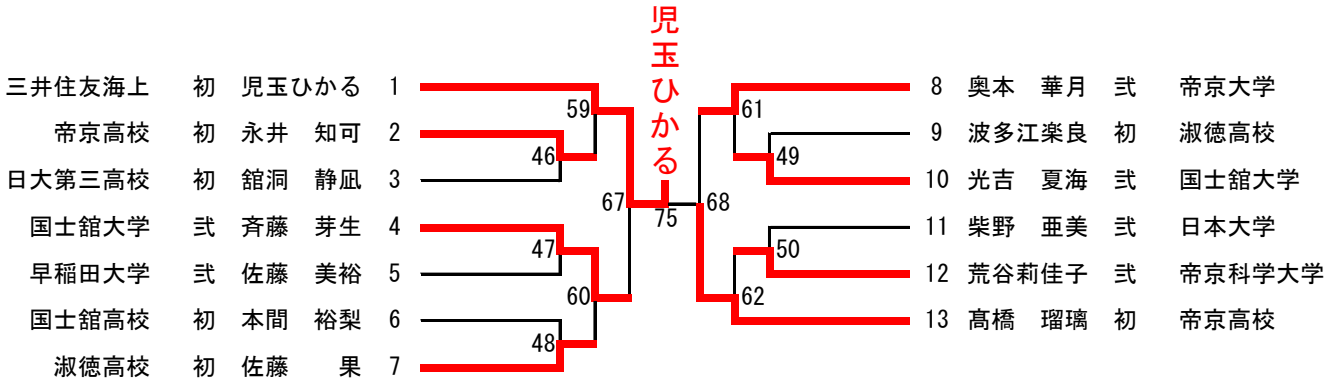

全日本ジュニア柔道体重別選手権大会出場選手決定戦（第73試合の勝者が決定者）

