

男子55kg級

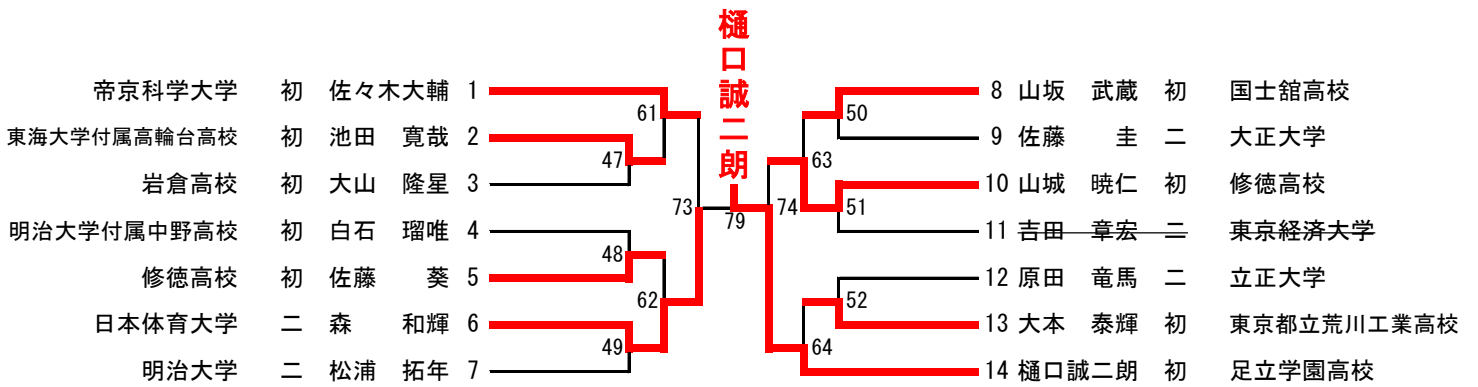

全日本ジュニア柔道体重別選手権大会補欠決定戦（第77試合の勝者が第一補欠）

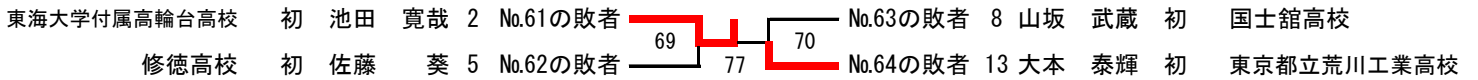

男子60kg級

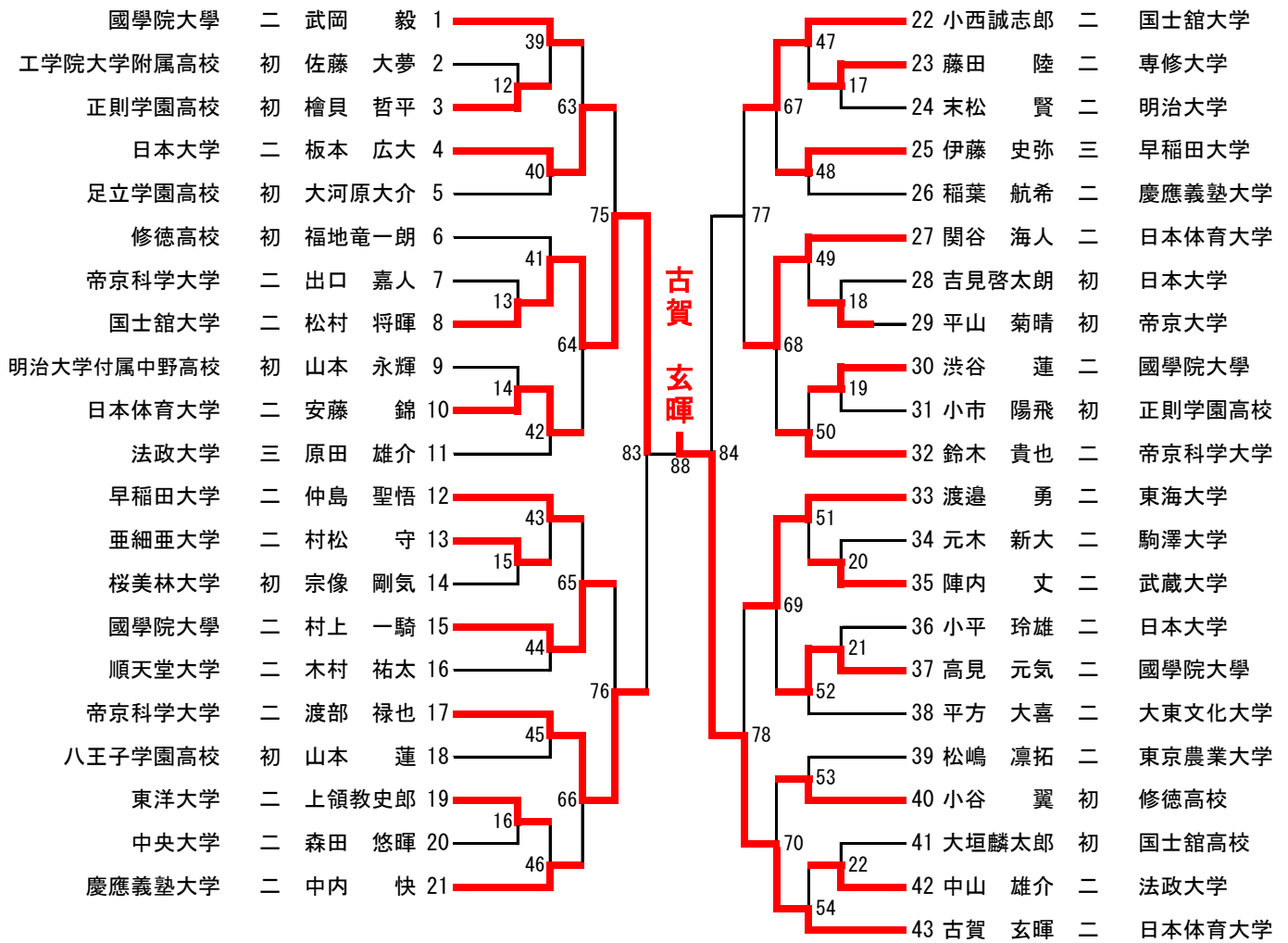

全日本ジュニア柔道体重別選手権大会補欠決定戦（第86試合の勝者が第一補欠）

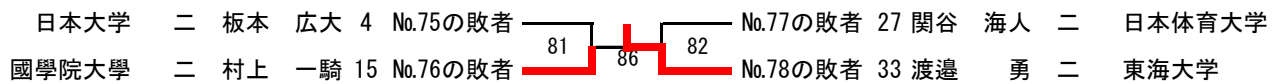

男子66kg級

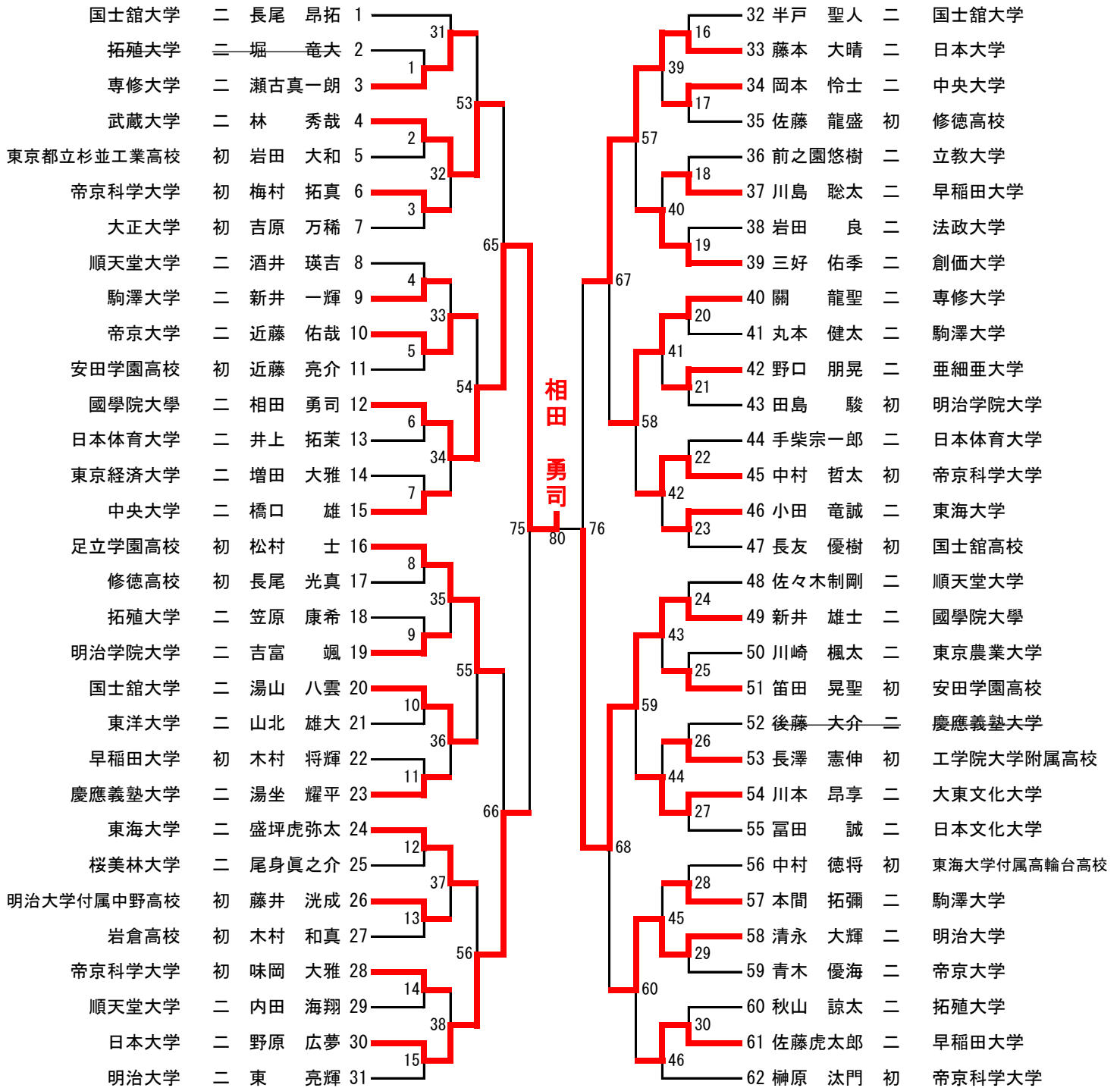

全日本ジュニア柔道体重別選手権大会補欠決定戦 (第78試合の勝者が第一補欠)

武蔵大学	二	林 秀哉	4	No.65の敗者	71	72	No.67の敗者	40	關 龍聖	二	専修大学
足立学園高校	初	松村 士	16	No.66の敗者	78	No.68の敗者	58	清永 大輝	二	明治大学	

男子73kg級

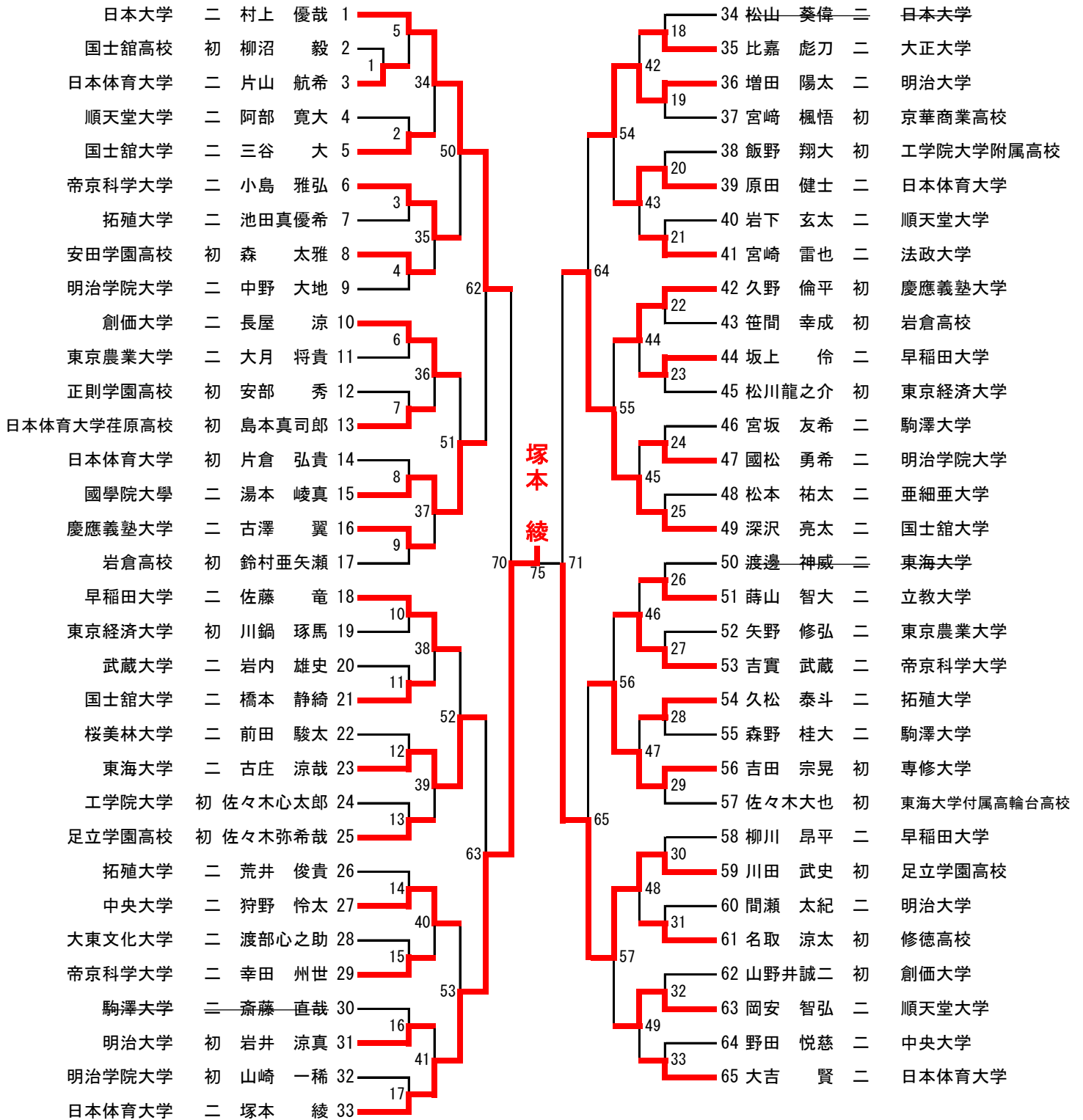

全日本ジュニア柔道体重別選手権大会補欠決定戦 (第73試合の勝者が第一補欠)

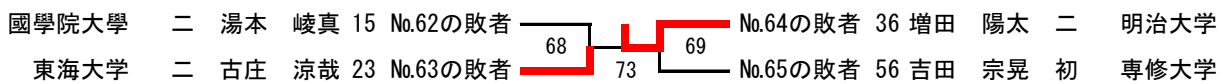

男子81kg級

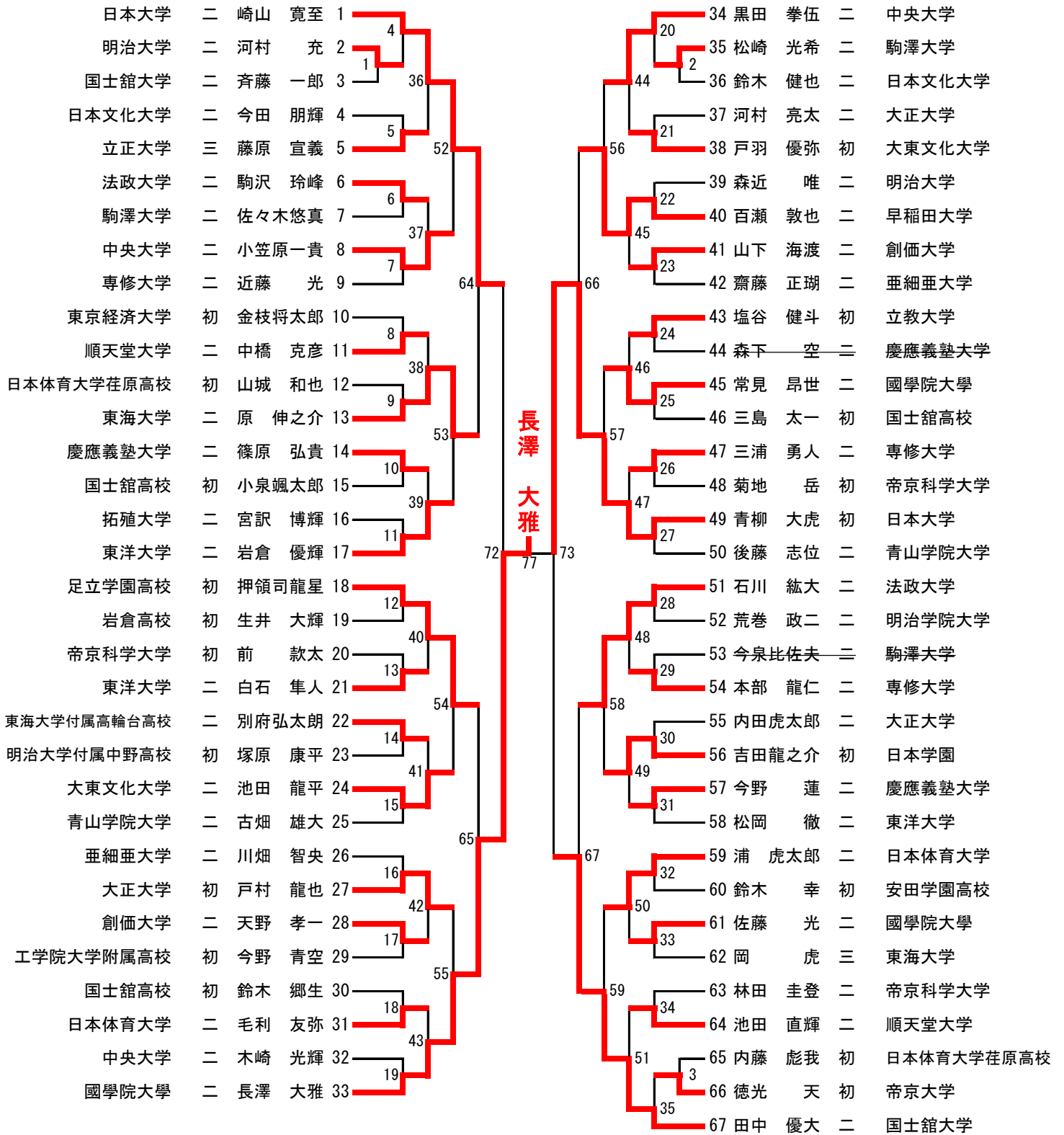

全日本ジュニア柔道体重別選手権大会補欠決定戦（第75試合の勝者が第一補欠）

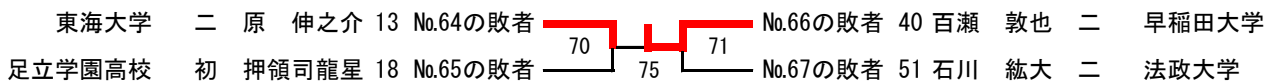

男子90kg級

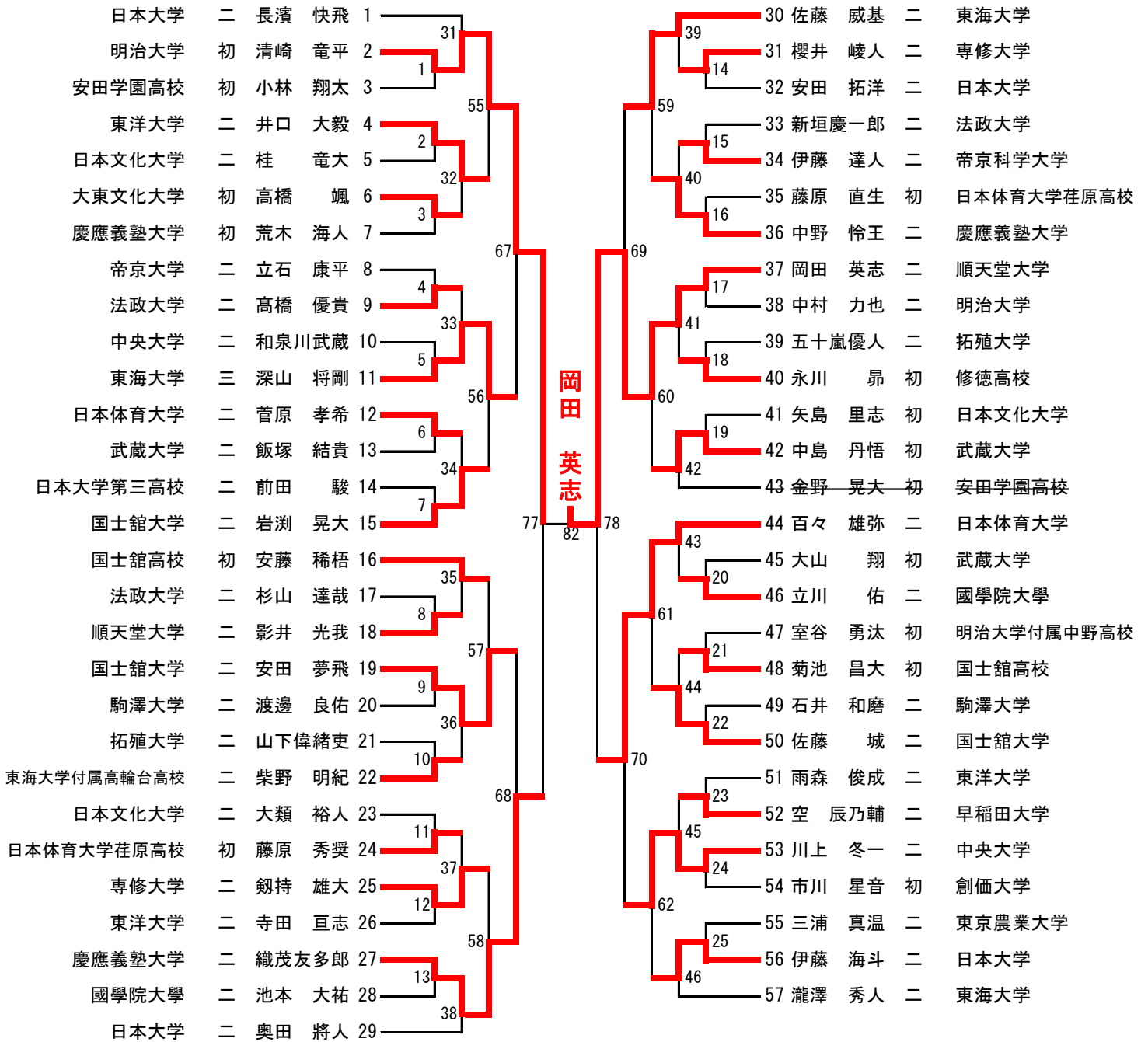

全日本ジュニア柔道体重別選手権大会補欠決定戦 (第80試合の勝者が第一補欠)

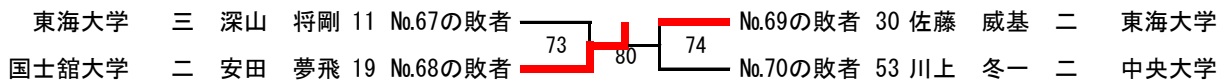

男子100kg級

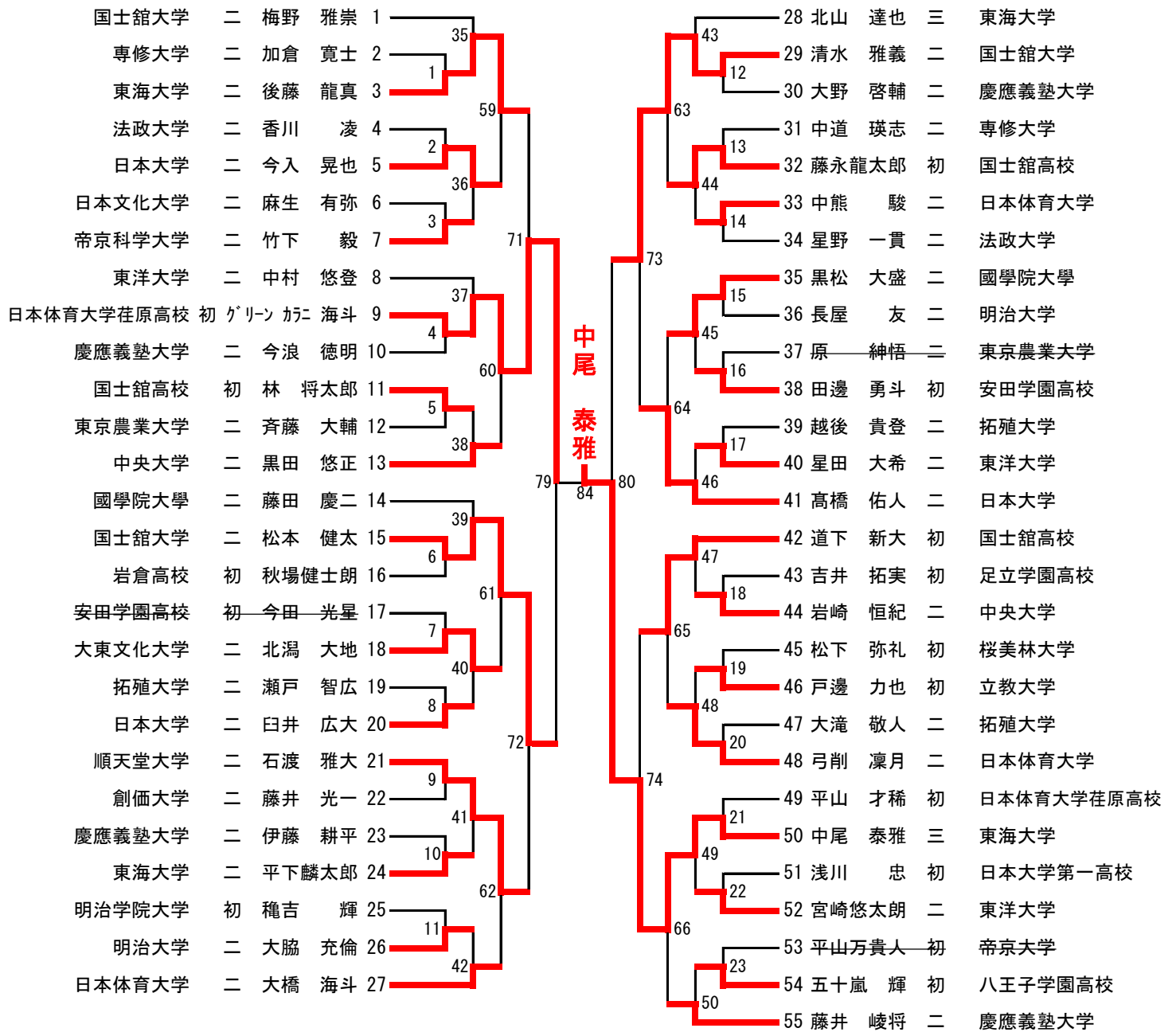

全日本ジュニア柔道体重別選手権大会補欠決定戦（第82試合の勝者が第一補欠）

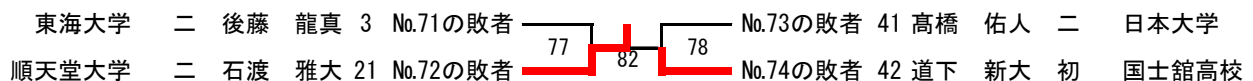

男子100kg超級

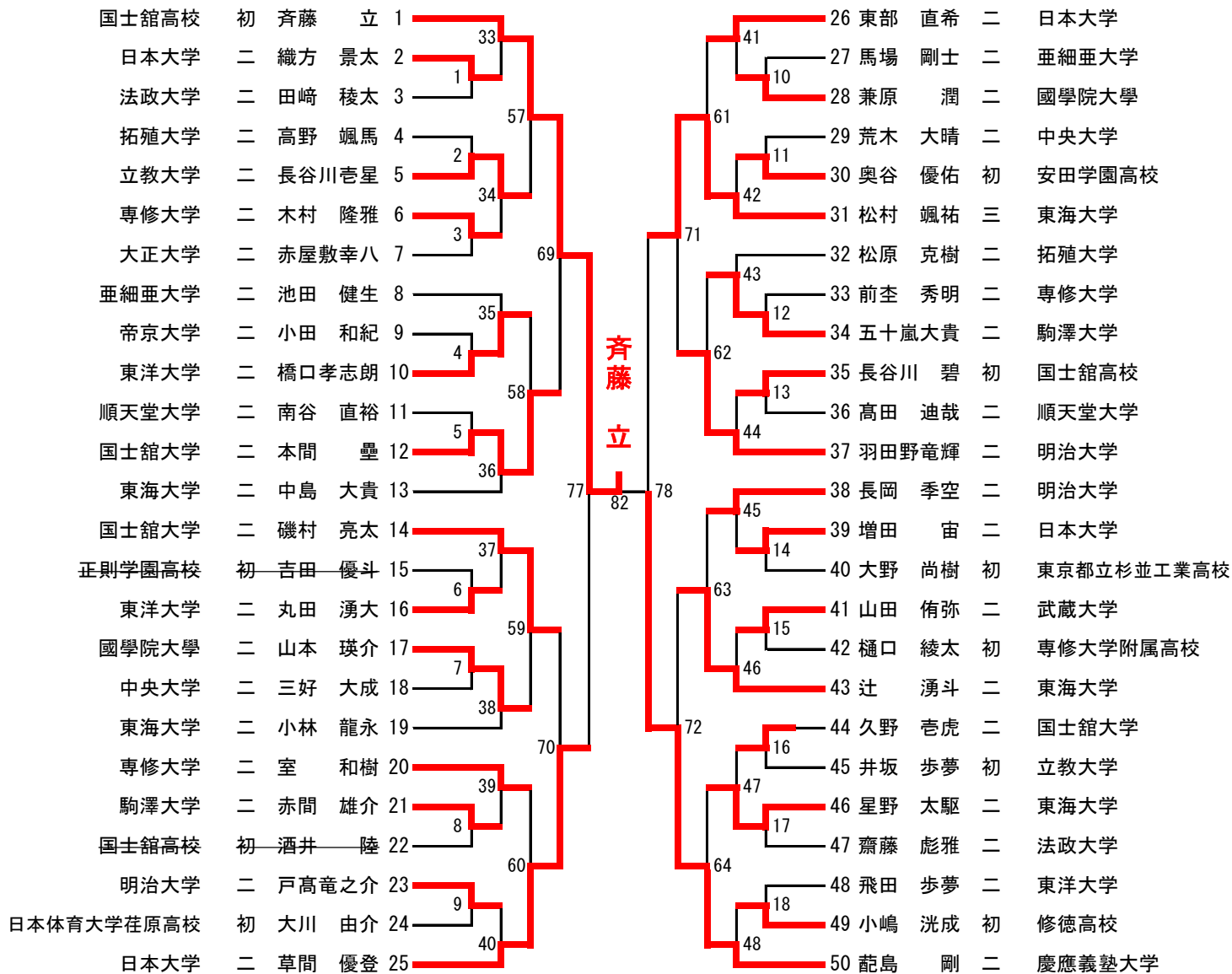

全日本ジュニア柔道体重別選手権大会出場選手決定戦（第80試合の勝者が決定者）

