

中学1年生 男子軽量の部 (50kg以下) 54名 【第四試合場】

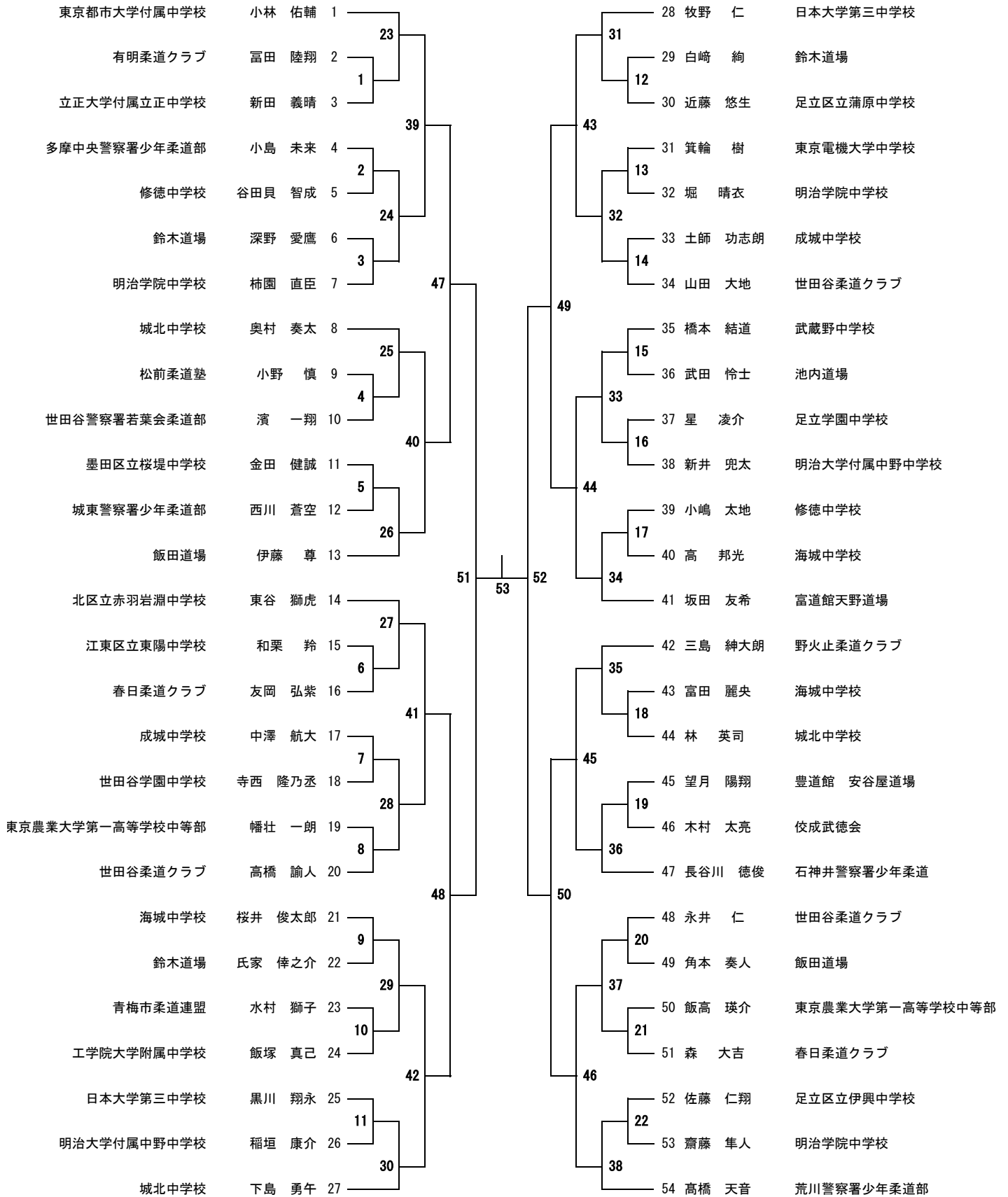

中学1年生 男子中量の部 (50kgを超えて55kg以下) 39名 【第五試合場】

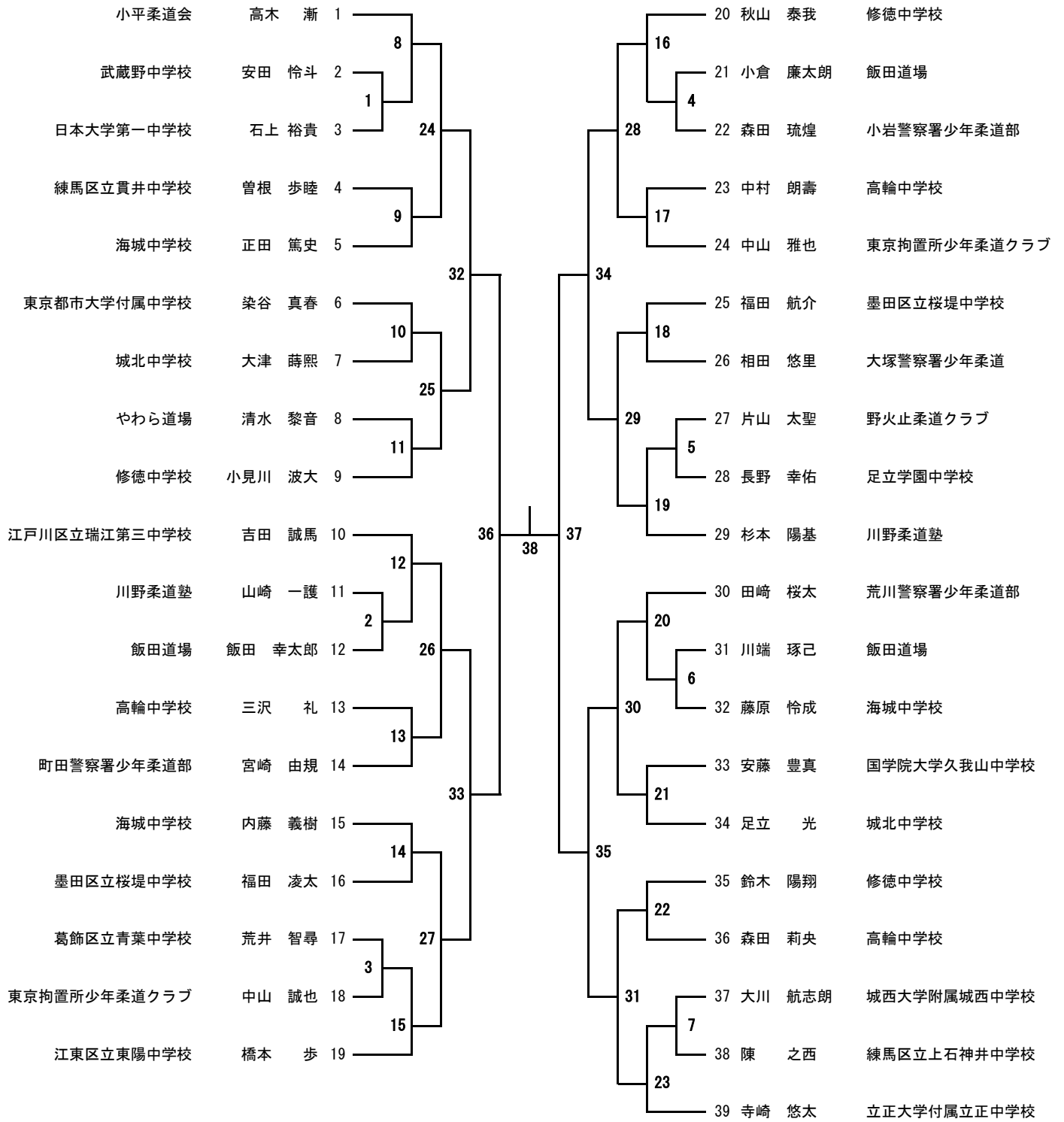

中学1年生 男子重量の部 (55kgを超えて66kg以下) 44名 【第3試合場】

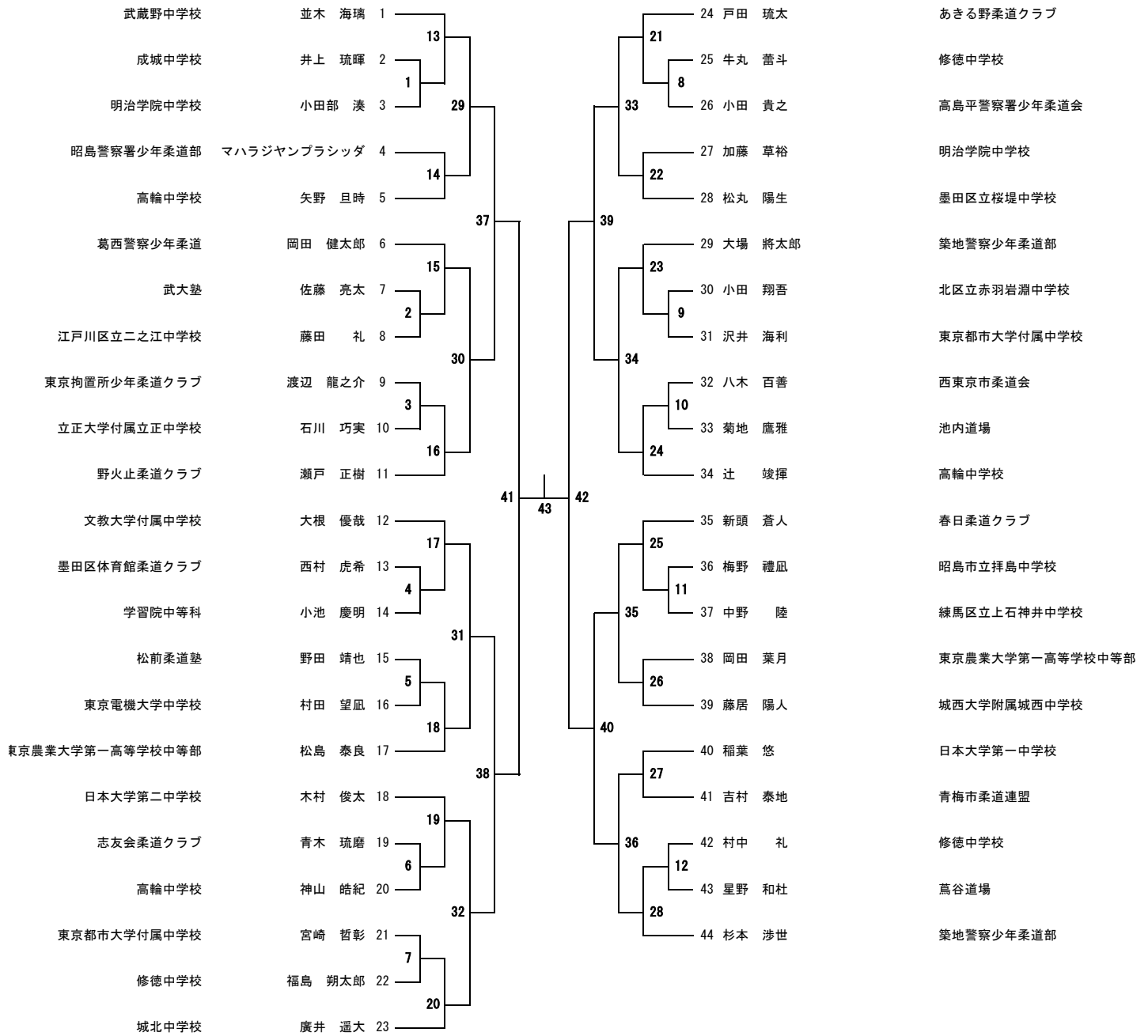

中学1年生 男子超重量の部 (66kg超) 46名 【第3試合場】

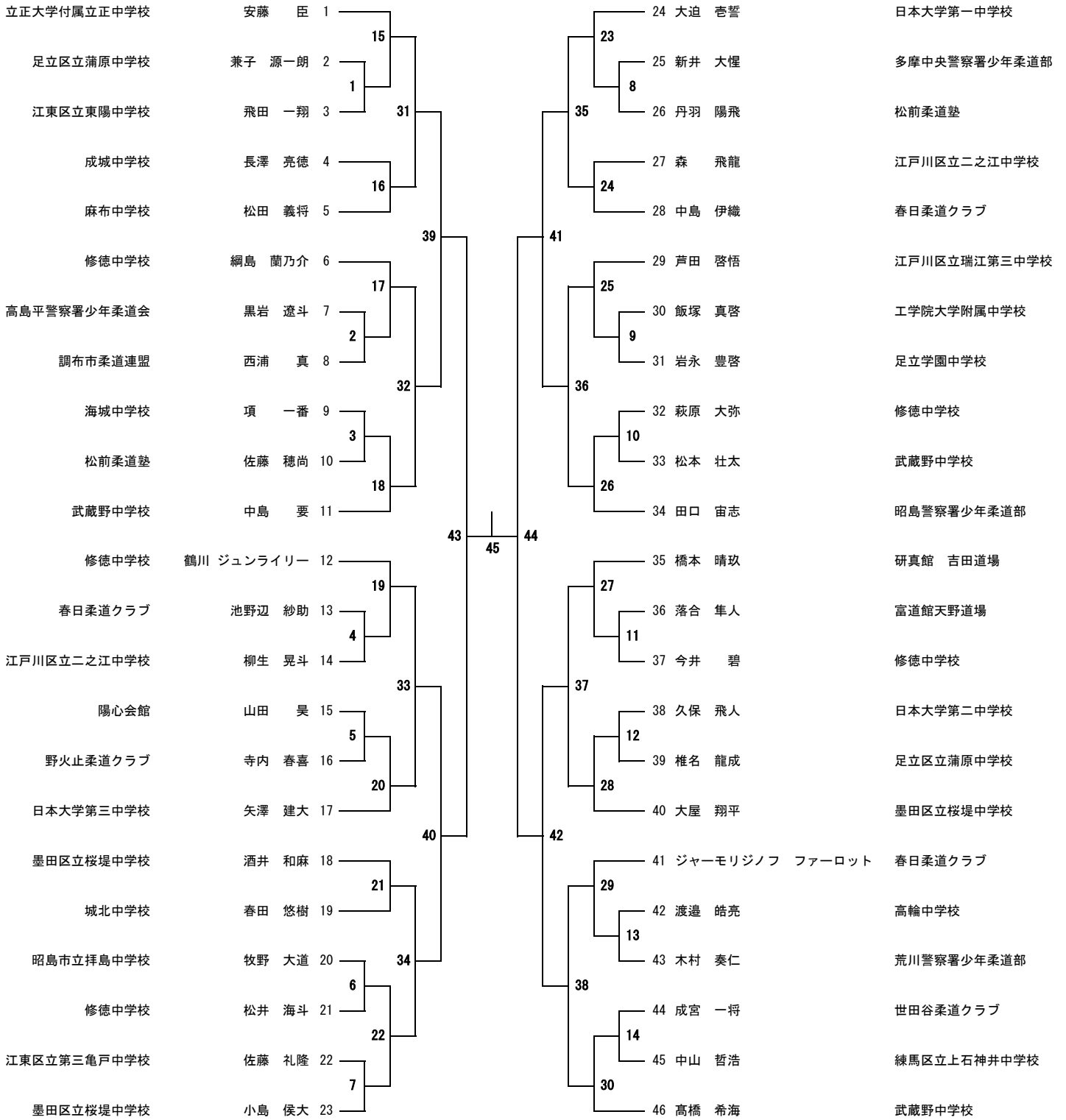

中学2年生 男子軽量の部 (55kg以下) 79名 【第2試合場】

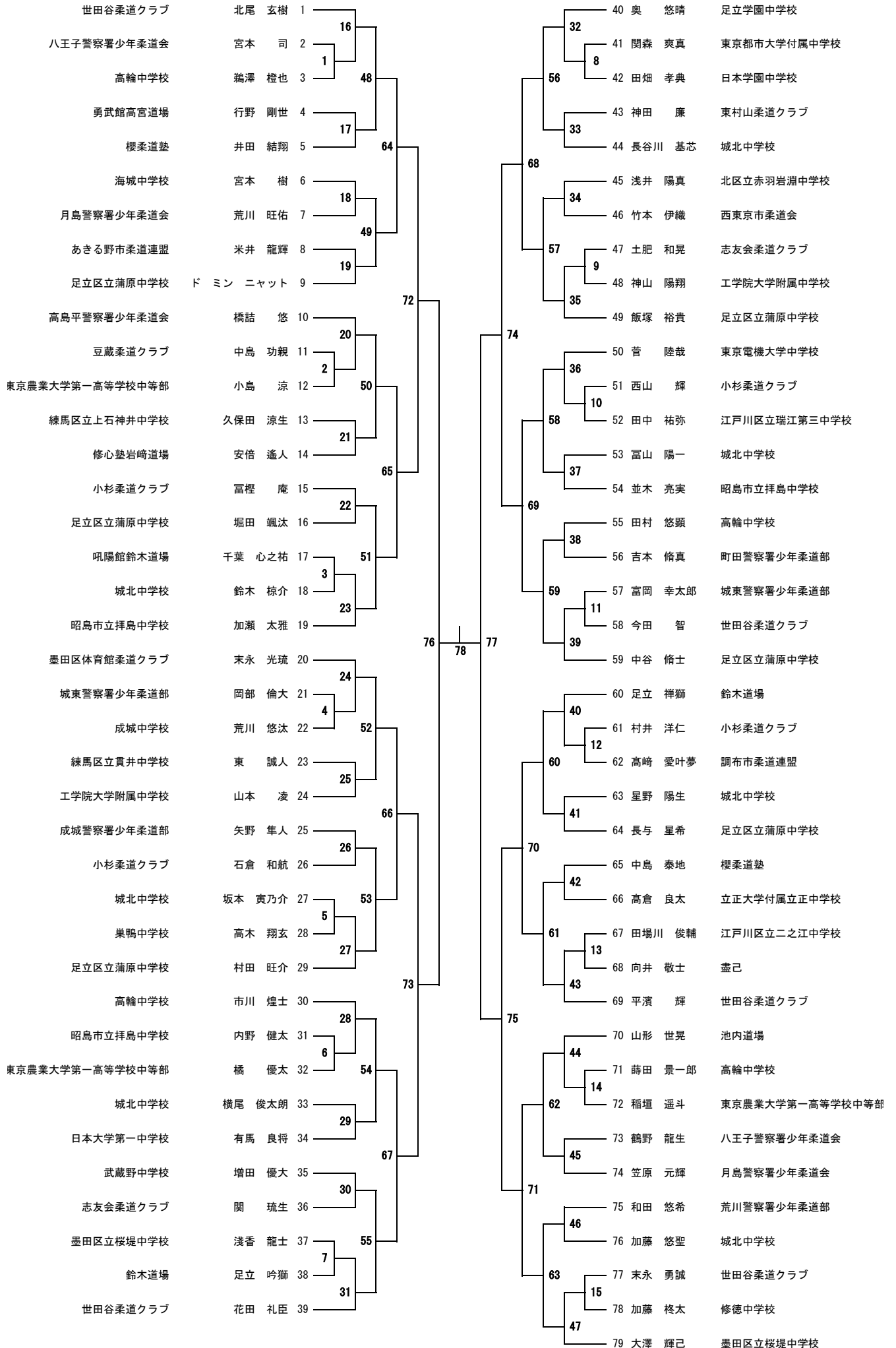

中学2年生 男子中量の部 (55kgを超えて60kg以下) 33名 【第5試合場】

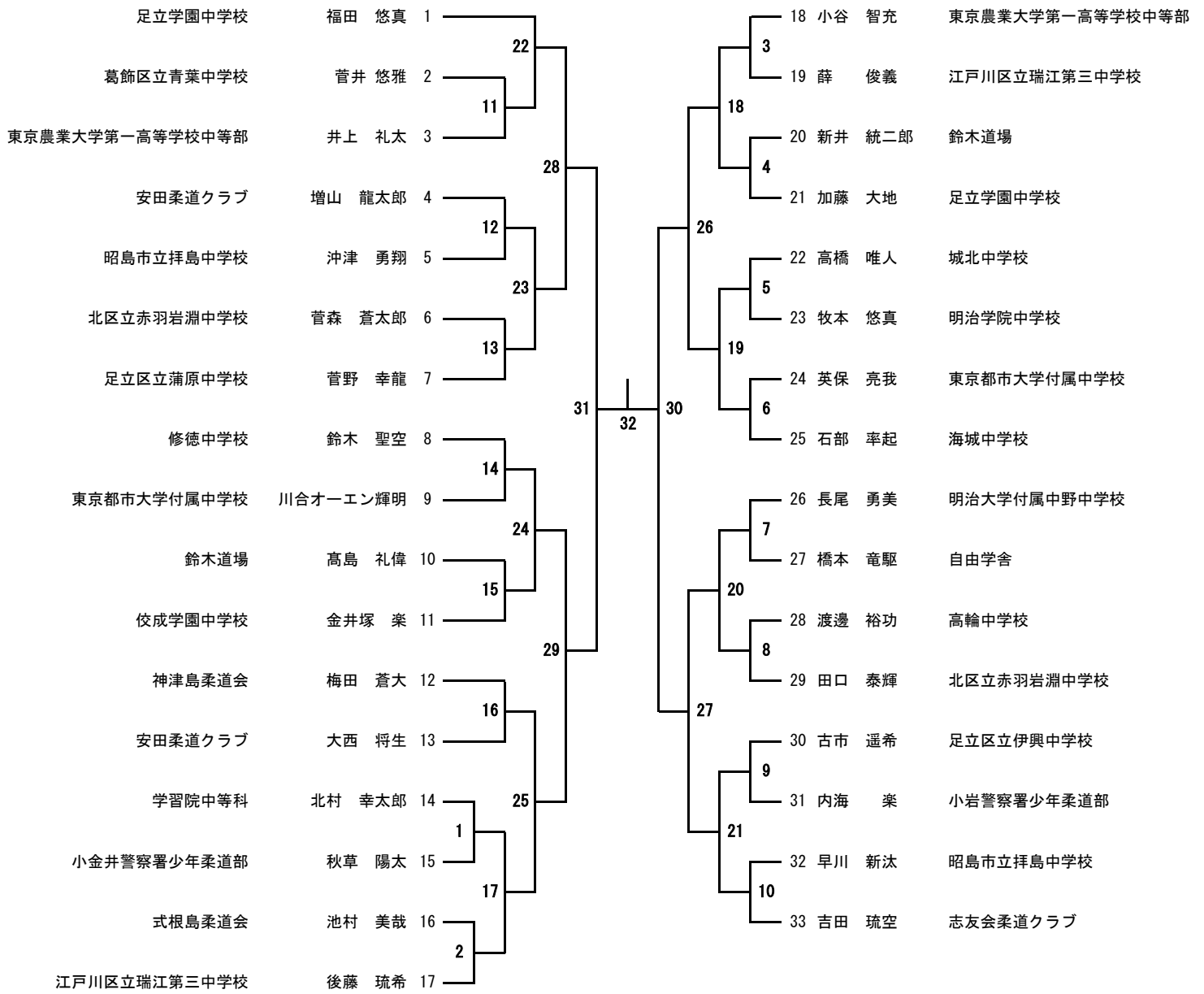

中学2年生 男子重量の部 (60kgを超えて73kg以下) 63名 【第1試合場】

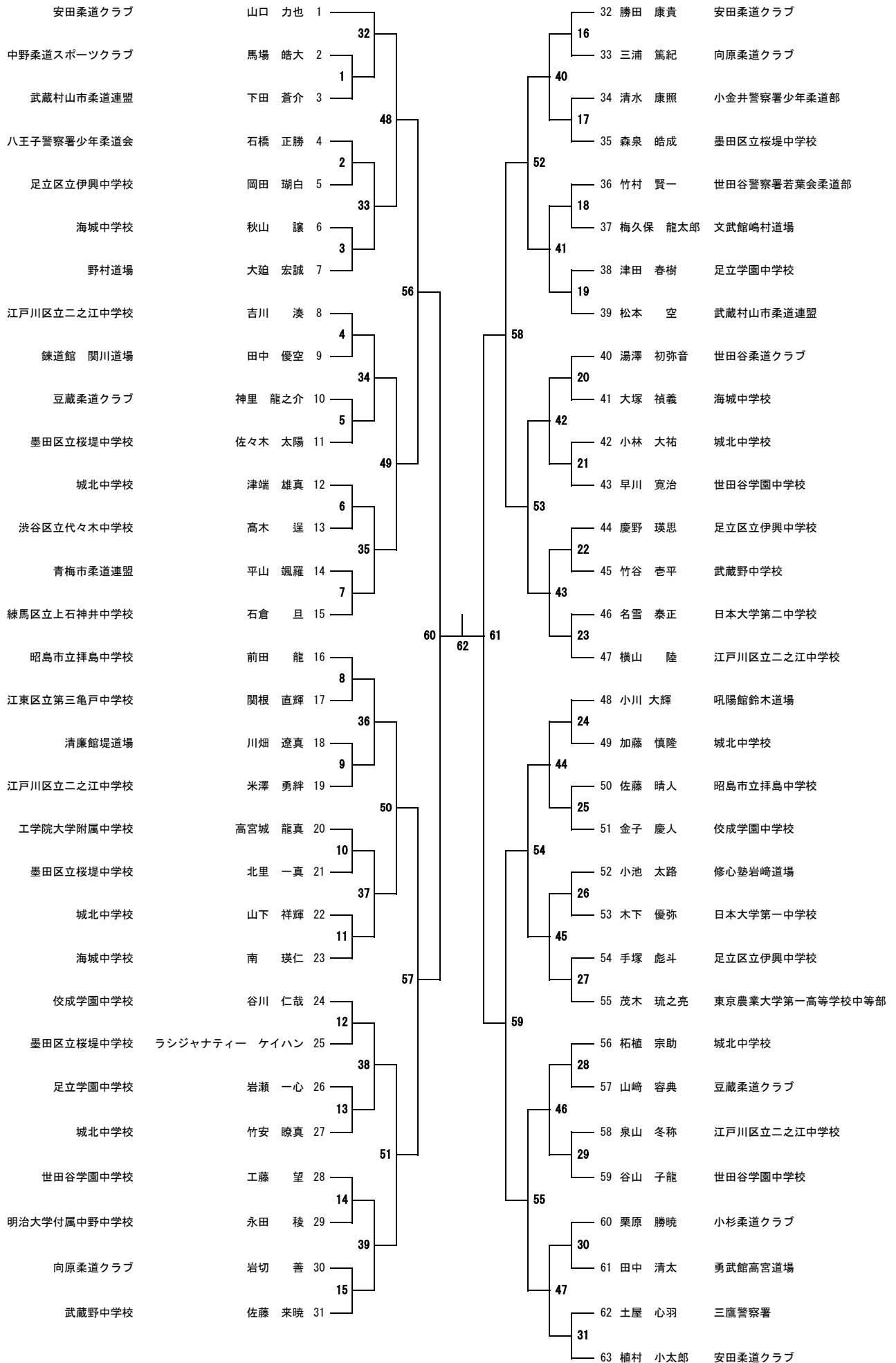

中学2年生 男子超重量の部 (73kg超) 48名 【第4試合場】

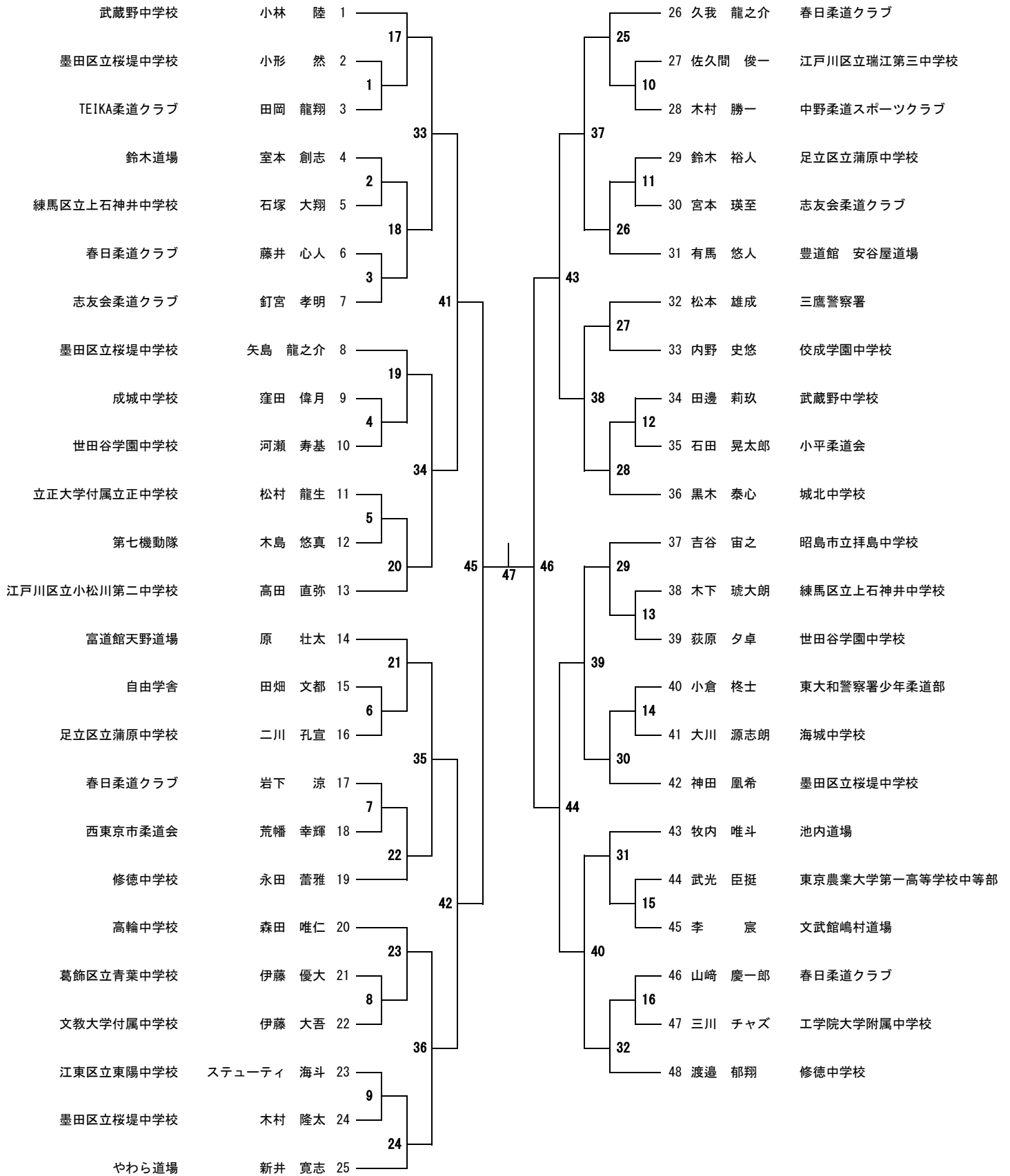



中学3年生 男子軽量の部 (60kg以下) 27名 【第1試合場】

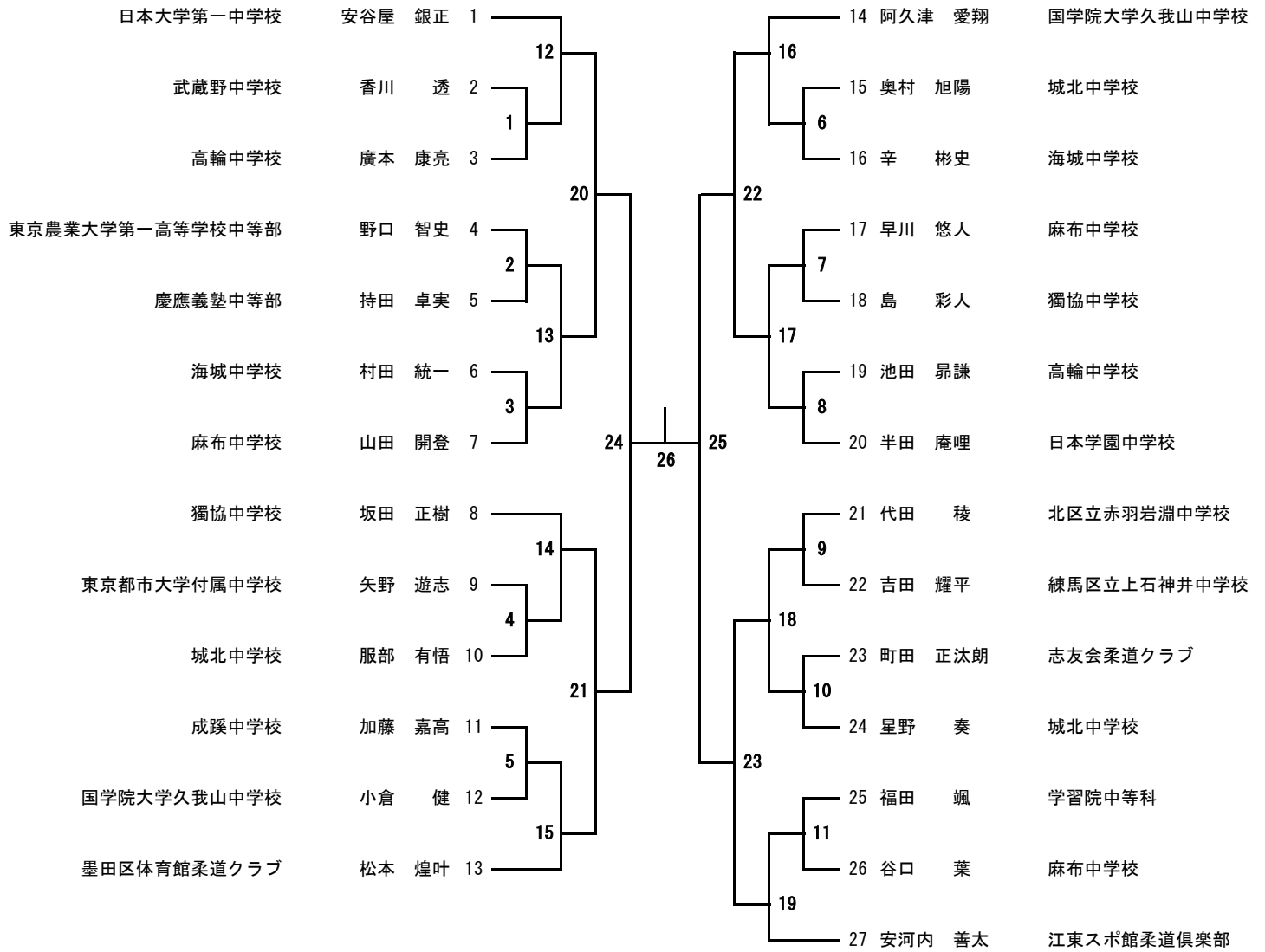

中学3年生 男子中量の部 (60kgを超えて66kg以下) 15名 【第1試合場】

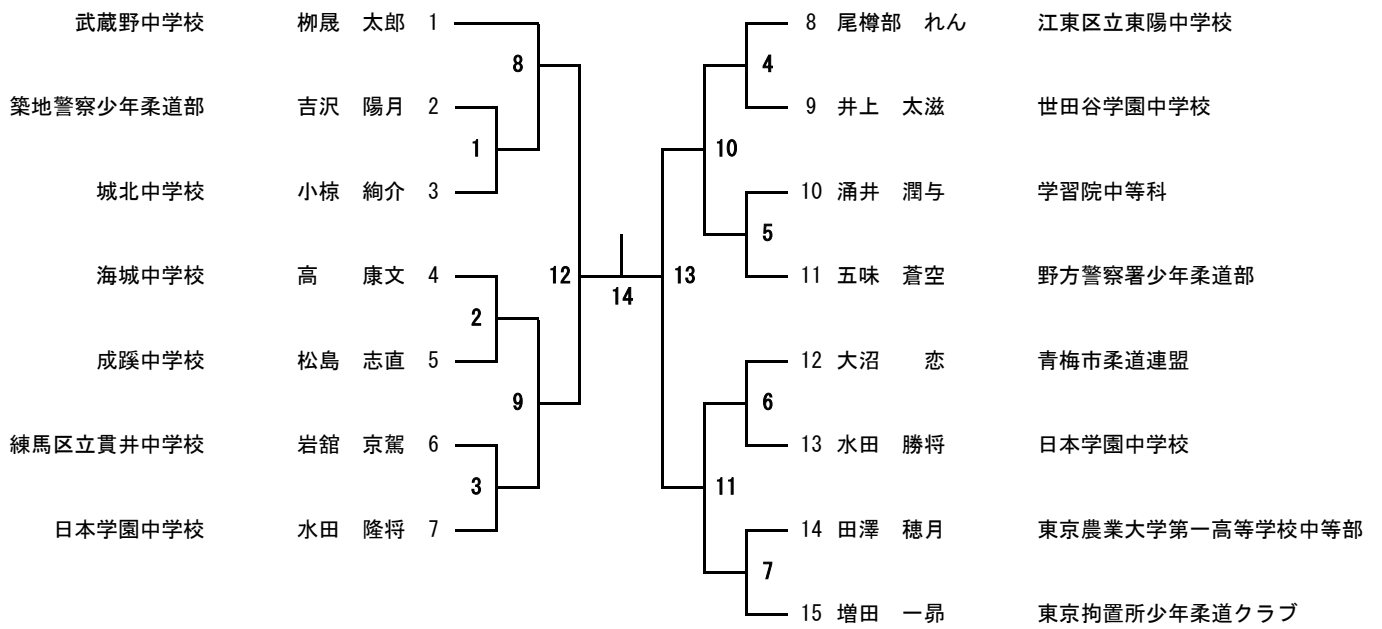

中学3年生 男子重量の部 (66kgを超えて81kg以下) 19名 【第2試合場】

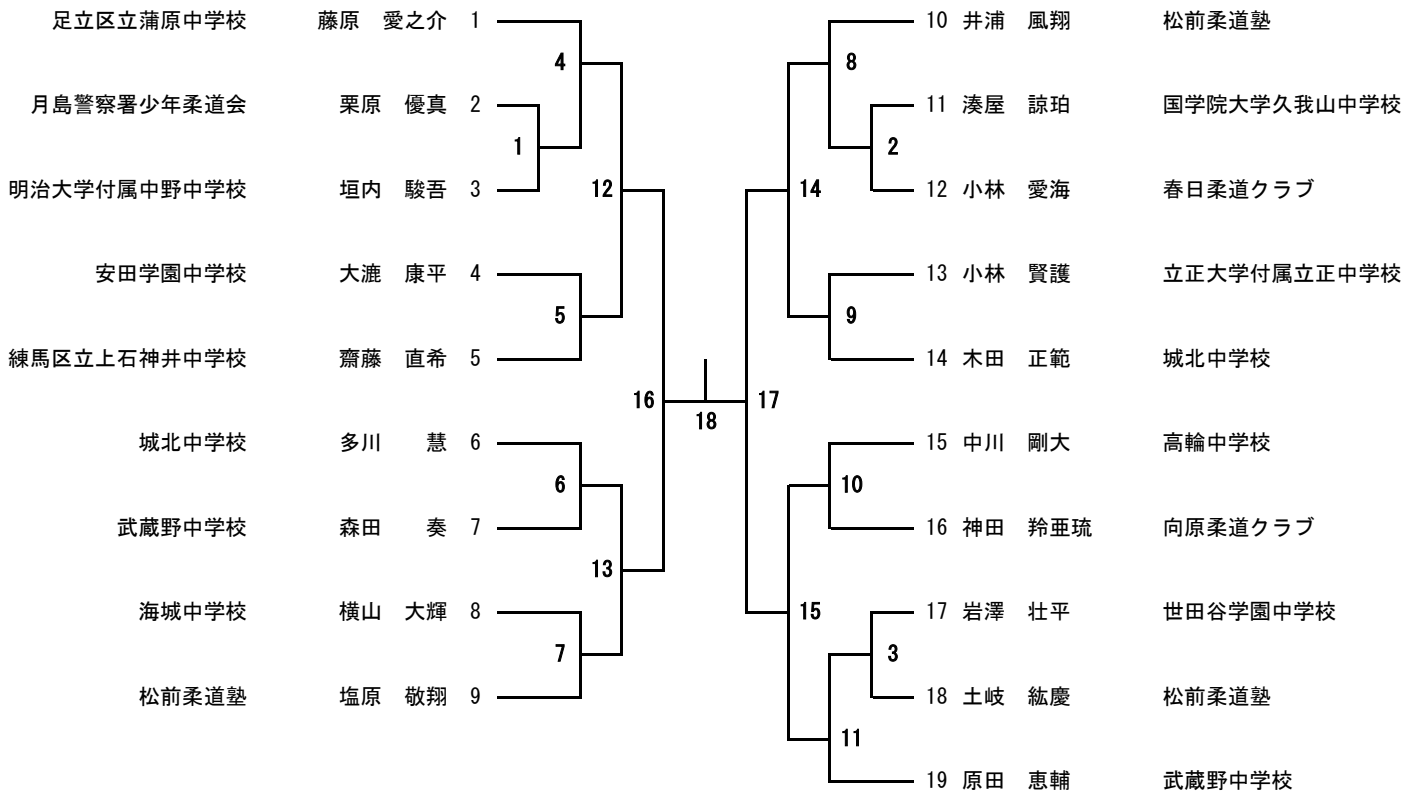

中学3年生 男子超重量の部 (81kg超) 16名 【第3試合場】

